

# Proyecto Construcción del itinerario peatonal y ciclista de conexión entre Sarriguren-Ciudad de la Innovación-Ripagaina-Areta-Burlada

## DOCUMENTO 5 – ESTUDIO DE SEGURIDAD Y SALUD



GOBIERNO  
DE ESPAÑA

MINISTERIO  
DE TRANSPORTES, MOVILIDAD  
Y AGENDA URBANA



Plan de  
Recuperación,  
Transformación  
y Resiliencia



Financiado por  
la Unión Europea  
NextGenerationEU



Gobierno  
de Navarra

DEPARTAMENTO DE COHESIÓN  
TERRITORIAL  
DIRECCIÓN GENERAL DE TRANSPORTES Y  
MOVILIDAD SOSTENIBLE



V.S. Servicios y Urbanismo S.L.

C/ Julián Gayarre nº8 bajo 31005 Pamplona

Tlf: 948 224 776 - 948 220 132

E-mail: vs.pamplona@vsingenieria.com

Agosto 2023

## INDICE DEL DOCUMENTO

<b>MEMORIA .....</b>	<b>5</b>
<b>1. OBJETO DE ESTE ESTUDIO .....</b>	<b>6</b>
<b>2. CARACTERISTICAS DE LA OBRA .....</b>	<b>6</b>
2.1 SITUACIÓN Y DESCRIPCIÓN DE LAS OBRAS .....	6
2.2 PRESUPUESTO .....	6
2.3 PLAZO DE EJECUCIÓN .....	6
2.4 PERSONAL PREVISTO .....	6
2.5 PRINCIPALES UNIDADES CONSTRUCTIVAS QUE COMPONEN LA OBRA .....	6
<b>3. RIESGOS .....</b>	<b>6</b>
3.1 RIESGOS PROFESIONALES .....	6
3.2 RIESGOS DE INCENDIO .....	8
3.3 RIESGOS DE DAÑOS A TERCEROS .....	8
<b>4. PREVENCIÓN DE RIESGOS PROFESIONALES .....</b>	<b>8</b>
4.1 PROTECCIONES INDIVIDUALES .....	8
4.2 PROTECCIONES COLECTIVAS .....	9
4.3 FORMACIÓN .....	14
4.4 MEDICINA PREVENTIVA Y PRIMEROS AUXILIOS .....	14
<b>5. PREVENCIÓN DE RIESGOS DE DAÑOS A TERCEROS .....</b>	<b>17</b>
<b>PLANOS .....</b>	<b>16</b>
<b>PLIEGO DE SEGURIDAD Y SALUD .....</b>	<b>34</b>
1. OBJETIVOS .....	39
2. NORMAS Y CONDICIONES TÉCNICAS A CUMPLIR POR TODOS LOS MEDIOS DE PROTECCIÓN COLECTIVA .....	39
3. CONDICIONES A CUMPLIR POR LOS EQUIPOS DE PROTECCIÓN INDIVIDUAL .....	44
4. SEÑALIZACIÓN DE LA OBRA .....	58
5. DETECCIÓN DE RIESGOS HIGIÉNICOS Y MEDICIONES DE SEGURIDAD DE LOS RIESGOS HIGIÉNICOS .....	61
6. SISTEMAS APLICADOS PARA LA EVALUACIÓN Y DECISIÓN SOBRE LAS	

ALTERNATIVAS PROPUESTAS POR EL PLAN DE SEGURIDAD Y SALUD .....	62
<b>7.</b> LEGISLACIÓN APLICABLE A LA OBRA.....	62
<b>8.</b> CONDICIONES DE SEGURIDAD DE LOS MEDIOS AUXILIARES, MAQUINAS Y EQUIPOS .....	62
<b>9.</b> CONDICIONES TÉCNICAS DE LAS INSTALACIONES PROVISIONALES PARA LOS TRABAJADORES Y ÁREAS AUXILIARES DE EMPRESA.....	63
<b>10.</b> CONDICIONES TÉCNICAS DE LA PREVENCIÓN DE INCENDIOS EN LA OBRA	64
<b>11.</b> FORMACIÓN E INFORMACIÓN A LOS TRABAJADORES.....	65
<b>12.</b> MANTENIMIENTO, CAMBIOS DE POSICIÓN, REPARACIÓN Y SUSTITUCIÓN DE LA PROTECCIÓN COLECTIVA Y DE LOS EQUIPOS DE PROTECCIÓN INDIVIDUAL.....	66
<b>13.</b> ACCIONES A SEGUIR EN CASO DE ACCIDENTE LABORAL.....	67
<b>14.</b> CRONOGRAMA DE CUMPLIMENTACIÓN DE LAS LISTAS DE CONTROL DEL NIVEL DE SEGURIDAD DE LA OBRA .....	69
<b>15.</b> CONTROL DE ENTREGA DE LOS EQUIPOS DE PROTECCIÓN INDIVIDUAL	69
<b>16.</b> PERFILES HUMANOS DEL PERSONAL DE PREVENCIÓN .....	69
<b>17.</b> NORMAS DE ACEPTACIÓN DE RESPONSABILIDADES DEL PERSONAL DE PREVENCIÓN .....	70
<b>18.</b> NORMAS DE AUTORIZACIÓN DEL USO DE MAQUINARIA Y DE LAS MÁQUINAS HERRAMIENTA .....	71
<b>19.</b> OBLIGACIONES DEL CONTRATISTA ADJUDICATARIO EN MATERIA DE SEGURIDAD Y SALUD .....	71
<b>20.</b> CONDICIONES TÉCNICAS DE LA PREVENCIÓN DE RIESGOS PARA EL MANTENIMIENTO POSTERIOR DE LO CONSTRUIDO Y NORMAS DE PREVENCIÓN	73
<b>21.</b> NORMAS DE MEDICIÓN Y CERTIFICACIÓN DE LAS PARTIDAS PRESUPUESTARIAS DE SEGURIDAD Y SALUD .....	73
<b>22.</b> NORMAS DE OBLIGADO CUMPLIMIENTO PARA LA PREVENCIÓN GENERAL DE RIESGOS .....	73
<b>23.</b> EL PLAN DE SEGURIDAD Y SALUD.....	73
<b>24.</b> LIBRO DE INCIDENCIAS .....	74
<b>25.</b> LIBRO DE ÓRDENES.....	74
<b>26.</b> SANCIONES ECONÓMICAS A IMPONER POR LA PROPIEDAD HACIA EL CONTRATISTA ADJUDICATARIO, POR INCUMPLIMIENTOS DEL CONTENIDO DEL	

---

PLAN DE SEGURIDAD APROBADO.....	74
<b>27. PREVISIÓN DE PRESENCIAS DEL COORDINADOR EN MATERIA DE SEGURIDAD Y SALUD, PARA APOYO Y ASESORAMIENTO VOLUNTARIO AL COMITÉ DE SEGURIDAD Y SALUD DE LA OBRA.....</b>	<b>75</b>
<b>PRESUPUESTO DE SEGURIDAD Y SALUD .....</b>	<b>76</b>

## **MEMORIA**

## **1. OBJETO DE ESTE ESTUDIO**

Este Estudio de Seguridad y Salud Laboral establece, durante la construcción de esta obra, las previsiones respecto a prevención de riesgos de accidentes y enfermedades profesionales, así como los derivados de los trabajos de reparación, conservación, entretenimiento y mantenimiento, y las instalaciones preceptivas de higiene y bienestar de los trabajadores.

Servirá para dar unas directrices básicas a la empresa constructora para llevar a cabo sus obligaciones en el campo de la prevención de riesgos profesionales, con la Ley 31/1995, de 8 de Noviembre, de Prevención de Riesgos Laborales, desarrollada por el Real Decreto 1627/97, de 24 de Octubre.

## **2. CARACTERÍSTICAS DE LA OBRA**

### **2.1 SITUACIÓN Y DESCRIPCIÓN DE LAS OBRAS**

Las obras objeto del presente proyecto se sitúan en las términos municipales del Valle de Egüés, Huarte y Burlada, en Navarra, según descripción de la Memoria del proyecto.

Los tramos 3 y 4 del presente proyecto se localizan en el arcén derecho y franja de terreno adyacente (en sentido de avance de Sarriguren a Burlada) de las carreteras NA-2300 y NA-2306 respectivamente.

### **2.2 PRESUPUESTO**

El presupuesto base de licitación (IVA incluido) es de DOS MILLONES CIENTO QUINCE MIL SETECIENTOS CINCUENTA Y SIETE EUROS con OCHENTA Y TRES CÉNTIMOS (2.115.757,83 €).

### **2.3 PLAZO DE EJECUCIÓN**

El plazo de ejecución previsto es de OCHO (8) MESES.

### **2.4 PERSONAL PREVISTO**

Se ha previsto un número máximo de DOCE (12) personas trabajando simultáneamente en la obra.

### **2.5 PRINCIPALES UNIDADES CONSTRUCTIVAS QUE COMPONEN LA OBRA**

- Demolición de pavimentos
- Movimiento de tierras
- Pavimentación y afirmado.
- Ejecución de red de alumbrado

## **3. RIESGOS**

### **3.1 RIESGOS PROFESIONALES**

Demolición de coronación de muros y firmes y desmontaje de barandilla

- Caídas a distinto nivel

- Polvo
- Ruido.
- Colisiones y vuelcos.
- Atropellos por maquinaria y vehículos
- Heridas por máquinas cortadoras
- Erosiones y contusiones en manipulación
- Heridas punzantes en pies y manos

#### Tala y destocoado de árboles

- Caídas a distinto nivel
- Polvo
- Ruido.
- Colisiones y vuelcos.
- Atropellos por maquinaria y vehículos
- Heridas por máquinas cortadoras
- Erosiones y contusiones en manipulación
- Heridas punzantes en pies y manos
- Golpes y heridas por caída de tronco o ramas

#### Movimiento de tierras y afirmado

- Atropellos por maquinaria y vehículos.
- Atrapamientos
- Colisiones y vuelcos.
- Caídas a distinto nivel
- Desprendimientos
- Polvo
- Ruido.

#### En hormigonado y encofrados

- Golpes contra objetos
- Caídas a distinto nivel
- Caídas de objetos

- Heridas punzantes en pies y manos
- Salpicaduras de hormigón en ojos
- Erosiones y contusiones en manipulación
- Atropellos por maquinaria
- Atrapamientos por maquinaria
- Heridas por máquinas cortadoras

### Pavimentación

- Atropellos por maquinaria y vehículos.
- Atrapamientos
- Colisiones y vuelcos.
- Caídas a distinto nivel
- Golpes contra objetos
- Caídas de objetos
- Heridas por máquinas cortadoras
- Polvo
- Ruido

## **3.2 RIESGOS DE INCENDIO**

En almacenes, vehículos, máquinas, encofrados, etc.

## **3.3 RIESGOS DE DAÑOS A TERCEROS**

- Derivados de transportes
- Derivados de robos

# **4. PREVENCIÓN DE RIESGOS PROFESIONALES**

## **4.1 PROTECCIONES INDIVIDUALES**

- Cascos: para todas las personas que participan en la obra, incluidos visitantes.
- Guantes de uso general.
- Guantes de goma.
- Botas de agua
- Botas de seguridad de lona



- Monos o buzos: se tendrán en cuenta las reposiciones a lo largo de la obra, según el Convenio Colectivo Provincial.
- Trajes de agua.
- Gafas contra impactos y antipolvo.
- Pantalla de soldador
- Manguitos de soldador
- Mandiles de soldador
- Cinturón de seguridad de sujeción
- Cinturón de seguridad de caída

#### **4.2 PROTECCIONES COLECTIVAS**

- Señales de seguridad.
- Cinta y cordón de balizamiento
- Vallado
- Extintores
- Interruptores diferenciales
- Tomas de tierra
- Barreras New jersey provisionales

#### **Precauciones específicas para el extendido y compactación de terraplenes y materiales granulares**

Se señalizará la zona de trabajos respecto de las carreteras y calles adyacentes.

Todo el personal que maneje los camiones, dumper (compactadoras), será especialista en el manejo de estos vehículos, estando en posesión de la documentación de capacitación acreditativa.

Todos los vehículos serán revisados periódicamente, quedando reflejadas las revisiones en el libro de mantenimiento.

Se prohíbe sobrecargar los vehículos por encima de la carga máxima admisible, que llevarán siempre escrita de forma visible.

Se prohíbe el transporte de personal fuera de la cabina de conducción y/o en número superior a los asientos existentes en el interior.

Cada equipo de carga para rellenos será dirigido por un jefe de equipo que coordinará las maniobras.

Se regarán periódicamente los tajos, las cargas y las cajas de los camiones, para evitar las polvaredas.

Se señalizarán los accesos y recorridos de los vehículos en el interior de la obra, para evitar las interferencias.

Se instalará en el borde de los terraplenes de vertido, sólidos topes de limitación de recorrido para el vertido en retroceso.

Todas las maniobras de vertido en retroceso serán dirigidas por una persona designada para tal efecto, experta en dicha labor.

Se prohíbe la permanencia de personas en un radio no inferior a los 4 m. en torno a los camiones hormigonera, las compactadoras y apisonadoras en funcionamiento.

Se prohíbe la permanencia de personas en el interior de las zanjas en un radio no inferior a los 3 m. en torno al camión hormigonera, mientras se realiza el vertido del hormigón.

Todos los vehículos empleados para las operaciones de relleno y compactación estarán dotados de bocina automática de marcha atrás y provistos de cabina de seguridad y protección en caso de vuelco.

Se señalarán los accesos a la vía pública, mediante señales normalizadas de "peligro indefinido", "peligro salida de camiones" y "STOP".

Se distribuirán en la obra señales y letreros divulgativos de los riesgos propios de este tipo de trabajos.

Los conductores de cualquier vehículo provisto de cabina cerrada, estarán obligados a utilizar el caso al abandonar el vehículo y permanecer en el interior de la obra.

### **Protecciones específicas para el afirmado**

Se señalizará la zona de trabajos respecto de las carreteras y calles adyacentes.

No debe ponerse los pies entre las extensiones de la regla extensible durante el trabajo de la extendidora

La pavimentadora se debe manejar solamente desde el puesto de mando.

El conductor tiene que limpiarse el calzado antes de utilizar la escalera de acceso a la cabina, subir y bajar únicamente por la escalera prevista por el fabricante, con las dos manos y hacerlo siempre de cara a la extendidora.

Verificar que la altura máxima de la extendidora es la adecuada para evitar interferencias con elementos viarios o similares.

Mantener limpios los accesos, asideros y escaleras.

Se extremarán las precauciones cuando se trabaje en la zona más próxima a la vía por la que circulen los usuarios.

La maquinaria deberá disponer de los espejos laterales para que cuando circule marcha atrás tenga el máximo de visibilidad.

No acceder a la máquina encaramándose por los rodillos. Puede sufrir caídas.

No trate de realizar ajustes con la máquina en movimiento o con el motor en marcha, puede sufrir lesiones.

### **Precauciones específicas para el hormigonado**

Plataforma de trabajo de 0,60 m. de anchura con barandilla, a 0,90 mm mínimo, listón intermedio y rodapié.

Escaleras portátiles reglamentarias.

Visera de protección contra caída de objetos.

Orden y limpieza.

Toma a tierra de las máquinas.

Pasarelas de madera de 0,60 m. de anchura.

Mantenimiento adecuado de la maquinaria.

Los trabajadores que realicen el vibrado del hormigón utilizarán los equipos de protección individual previstos para el manejo de los vibradores.

Las operaciones de vibrado del hormigón se realizarán desde posición estable.

Se tendrán en cuenta las medidas preventivas previstas para el manejo del vibrador.

### **Precauciones específicas para el encofrado**

Se cuidará el orden y limpieza del tajo durante la ejecución de los trabajos.

La madera utilizada será apilada en una zona destinada a tal efecto previa eliminación de los clavos y puntas existentes.

Los clavos sueltos o arrancados se eliminarán mediante un barrido para su retirada.

Las operaciones de encofrado y desencofrado se realizarán siguiendo las instrucciones del fabricante.

El personal que utilice las máquinas-herramientas contará con autorización.

Se señalizará la zona de influencia convenientemente.

Las operaciones de izado y colocación de material serán dirigidas por una sola persona

El operador estará dotado de los EPIs correspondientes: Casco, guantes, botas de seguridad, cinturón de seguridad.

Los operadores que realicen los trabajos en los voladizos estarán sujetos a línea de vida u otro dispositivo anticaídas.

### **Precauciones específicas para la ejecución de armaduras metálicas**

Se habilitará un espacio dedicado al acopio de redondos próximo al tajo.

El transporte aéreo de los paquetes de armadura se ejecutará suspendiendo la carga de dos puntos separados mediante eslingas.

Los paquetes de redondos se almacenarán en posición horizontal sobre durmientes de madera evitándose las alturas superiores a 1,5 metros.

Los desperdicios o recortes se recogerán acopiándose en un lugar destinado a tal efecto, que será señalizado convenientemente para su posterior transporte a vertedero.

La ferralla montada se almacenará en los lugares designados a tal efecto y señalizándose convenientemente.

Los operarios que realicen estas tareas estarán dotados de los EPIs correspondientes. (guantes de goma, botas de goma, casco, gafas de seguridad).

Los operadores que realicen los trabajos en los voladizos estarán sujetos a línea de vida u otro dispositivo anticaídas.

### **Precauciones específicas para el desencofrado**

Los recipientes para productos de desencofrado se clasificarán rápidamente para su uso o eliminación.

El desencofrado se realizará siguiendo las instrucciones del fabricante.

Los operarios que realicen estas tareas estarán dotados de los EPIs correspondientes (guantes

de cuero, botas de seguridad y casco de seguridad).

Los operadores que realicen los trabajos en los voladizos estarán sujetos a línea de vida u otro dispositivo anticaídas.

En el resto de trabajos de acabados como barandillas, iluminación, etc., todos los trabajos con riesgo de caída de altura deben protegerse, bien por las barandillas definitivas, bien con arnés de seguridad. En todos estos trabajos de acabado se utilizarán siempre las protecciones personales necesarias, así como los medios auxiliares adecuados, estando unas y otros correctamente definidos en el plan de seguridad y salud.

### **4.3 FORMACIÓN**

Todo el personal debe recibir, al ingresar en la obra, una exposición de los métodos de trabajo y los riesgos que éstos pudieran entrañar, juntamente con las medidas de seguridad que deberá emplear.

Eligiendo al personal más cualificado, se impartirán cursillos de socorrismo y primeros auxilios, de forma que todos los tajos dispongan de algún socorrista.

### **4.4 MEDICINA PREVENTIVA Y PRIMEROS AUXILIOS**

#### Botiquines

Se dispondrá de un botiquín principal para atención general de la obra y varios botiquines de obra para primeros auxilios.

#### Asistencia a accidentados

Se deberá informar a la obra del emplazamiento de los diferentes Centros Médicos (Servicios propios, Mutuas Patronales, Mutualidades Laborales, Ambulatorios, etc.) donde debe trasladarse a los accidentados para su más rápido y efectivo tratamiento.

Es muy conveniente disponer en la obra, y en sitio bien visible, de una lista con los teléfonos y direcciones de los Centros asignados para urgencias, ambulancias, taxis, etc., para garantizar un rápido transporte de los posibles accidentados a los Centros de asistencia.

#### Reconocimiento Médico

Todo el personal que empiece a trabajar en la obra, deberá pasar un reconocimiento médico previo al trabajo, y que será repetido en el período de un año.

## **5. PREVENCIÓN DE RIESGOS DE DAÑOS A TERCEROS**

Se señalará, de acuerdo con la normativa vigente, los puntos de contacto, caminos, etc., tomándose las adecuadas medidas de seguridad que cada caso requiera.

Se señalarán los accesos naturales a la obra, prohibiéndose el paso a toda persona ajena a la misma.

**NOTA:** Las protecciones individuales, formación de los trabajadores, reconocimientos médicos y primeros auxilios forman parte del convenio de la construcción y por tanto las empresas son responsables de su cumplimiento; no siendo de cargo a la obra. En el presupuesto del presente estudio básico se incluirán únicamente las medidas de prevención de riesgos colectivas y a terceros.

Pamplona, Agosto de 2023  
Los Ingenieros de Caminos, CC. y PP.



Fdo.: Joaquín Salanueva Etayo



Fdo.: Joaquín Salanueva Herrero

## **PLANOS**

SEÑALES DE PROHIBICION

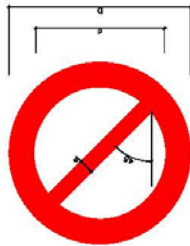

SEÑAL DE PROHIBICION (2)  
 DIMENSIONES EN MILIMETROS (MM)  
 DIMENSIONES EN CENTIMETROS (CM)  
 DIMENSIONES EN METROS (M)

DIMENSIONES EN MIL.			
D	a	b	c
204	62	44	
428	127	91	
857	255	182	
1714	510	364	

SEÑAL	01	02	03	04	05	06
N°	B-1-1	B-1-2	B-1-3	B-1-4	B-1-5	B-1-6
REFERENCIA	PROHIBIDO FUMAR	PROHIBIDO HACER FUEGO Y LUMAS NO PROTEGIDAS PROHIBIDO FUMAR	PROHIBIDO EL PASO A PEATONES	PROHIBIDO APAGAR FUEGO CON AGUA	PROHIBIDO EL PASO	PROHIBIDO EL PASO A TODA PERSONA AJENA A LA OBRA
CONTENIDO GRAFICO	CIGARRILLO ENCENDIDO	CERILLA ENCENDIDA	PERSONA CAMINANDO	AGUA VERTIDA SOBRE FUEGO	PROHIBIDO EL PASO	PROHIBIDO EL PASO A TODA PERSONA AJENA A LA OBRA

NOTA:  
 (1) SEÑAL PROHIBICION DE FUMAR EN LA OBRA  
 (2) SEÑAL PROHIBICION DE HACER FUEGO Y LUMAS NO PROTEGIDAS EN LA OBRA  
 (3) SEÑAL PROHIBICION DE PASAR A PEATONES EN LA OBRA  
 (4) SEÑAL PROHIBICION DE APAGAR FUEGO CON AGUA EN LA OBRA  
 (5) SEÑAL PROHIBICION DE PASAR EN LA OBRA  
 (6) SEÑAL PROHIBICION DE PASAR A TODA PERSONA AJENA A LA OBRA

SEÑALES DE ADVERTENCIA DE PELIGRO

DIMENSIONES EN CM.			
L	I	M	N
200	402	20	20
405	348	31	31
807	348	13	13
216	174	11	11
148	171	8	8
108	87	8	8

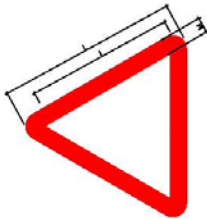

SEÑAL DE PELIGRO: BOMBAS Y PULVERIZADORES  
 SEÑAL DE PELIGRO: MAQUINARIA EN MOVIMIENTO  
 SEÑAL DE PELIGRO: CAÍDA AL MISMO NIVEL  
 SEÑAL DE PELIGRO: CAÍDA A DISTINTO NIVEL

NOTA:  
 (1) PARA LOS SEÑALES DE LA CATEGORÍA B, LA UNIDAD DE LONGITUD ES EL METRO.  
 (2) PARA LOS SEÑALES DE LA CATEGORÍA C, LA UNIDAD DE LONGITUD ES EL CENTÍMETRO.

SEÑAL						
Nº	B-3-1	B-3-2	B-3-3	B-3-4	B-3-5	B-3-1
REFERENCIA	PRECAUCION	PRECAUCION PELIGRO DE INCENDIO	PRECAUCION PELIGRO DE EXPLOSION	PRECAUCION PELIGRO DE CORROSION	PRECAUCION PELIGRO DE INTOXICACION	PRECAUCION PELIGRO DE SACUIDAD ELECTRICA
CONTENIDO GRAFICO	SIGNO DE ADMIRACION	LLAMA	BOMBA EXPLOSIVA	LIQUIDO QUE CAE GOTAS A GOTAS SOBRE UNA BARRA Y SOBRE UNA MANO	CALAVERA Y TIBIAS CRUZADAS	FLECHA QUEBRADA (SIMBOLO N.º 5036 DE LA PUBLICACION 417 B DE LA CE) (UNE 20-557/1)

SEÑAL						
Nº	B-3-7	B-3-8	B-3-9	B-3-10	B-3-11	B-3-12
REFERENCIA	PELIGRO POR DESPRENDIMIENTO	PELIGRO DE MAQUINARIA EN MOVIMIENTO	PELIGRO POR CAIDAS AL MISMO NIVEL	PELIGRO POR CAIDAS A DISTINTO NIVEL	PELIGRO POR CAIDAS DE OBJETOS	PELIGRO POR CARGAS SUSPENDIDAS
CONTENIDO GRAFICO	DESPRENDIMIENTO EN TALUD	MAQUINA EXCAVADORA	CAIDA AL MISMO NIVEL	CAIDA A DISTINTO NIVEL	OBJETOS CAYENDO	CARGA SUSPENDIDA



SEÑALES DE OBLIGACION

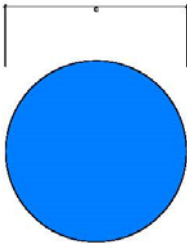

DIMENSIONES EN mm	
D	584
	490
	297
	210
	146
	105

NOTAS:  
 (1) SEÑAL RECORRIDA EN LA NORMA UNE 1-115-85 CON EJEMPLO GRABADO  
 (2) SEÑAL RECORRIDA EN LA NORMA UNE 1-115-85 SIN EJEMPLO GRABADO  
 (3) SEÑAL NO RECORRIDA EN LA NORMA UNE 1-115-85

COLOR DE FONDO: AZUL (\*)  
 SÍMBOLO O TEXTO: BLANCO (\*)  
 EN SEÑALES CON SÍMBOLOS EN NORMAS  
 UNE 1-115 Y UNE 48-103

SEÑAL	(1)	(2)	(1)	(2)	(1)
N°	B-2-1	B-2-2	B-2-3	B-2-4	B-2-5
REFERENCIA	OBLIGACION	PROTECCION OBLIGATORIA DE LA VISTA	PROTECCION OBLIGATORIA DE LAS VÍAS RESPIRATORIAS	PROTECCION OBLIGATORIA DE LA CABEZA	PROTECCION OBLIGATORIA DEL OJO
CONTENIDO GRÁFICO	SIGNO DE ADVERTENCIA	CABEZA PROVISTA DE GAFAS PROTECTORAS	CABEZA PROVISTA DE UN APARATO RESPIRATORIO	CABEZA PROVISTA DE CASCO	CABEZA PROVISTA DE CASOS AURICULARES

SEÑAL	(2)	(1)	(3)	(3)	(3)
N°	B-2-6	B-2-7	B-2-8	B-2-9	B-2-10
REFERENCIA	PROTECCION OBLIGATORIA DE LAS MANOS	PROTECCION OBLIGATORIA DE LOS PIES	ELIMINACION OBLIGATORIA DE POLVOS	USO OBLIGATORIO DE CINTURON DE SEGURIDAD	USO DE GAFAS O PANTALAN
CONTENIDO GRÁFICO	GUANTES DE PROTECCION	CALZADO DE SEGURIDAD	TAPON DEL QUE SE EXTRAE UNA POLVIA	CINTURON DE SEGURIDAD	GAFAS Y PANTALAN

	OBROS
SUBIR OBROS	
LETRAS LETRILLA INDICADORA OBROS EN VA	

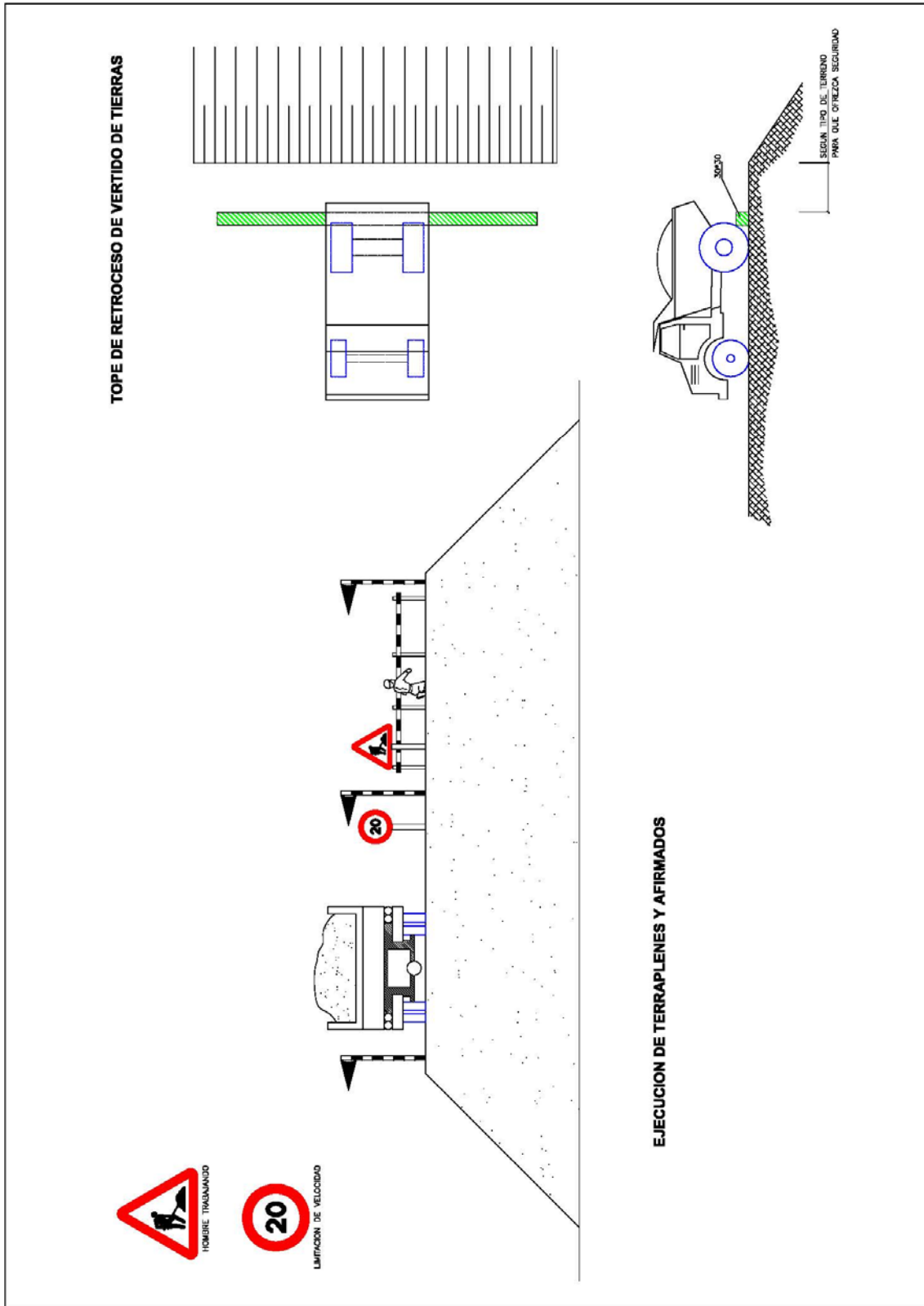

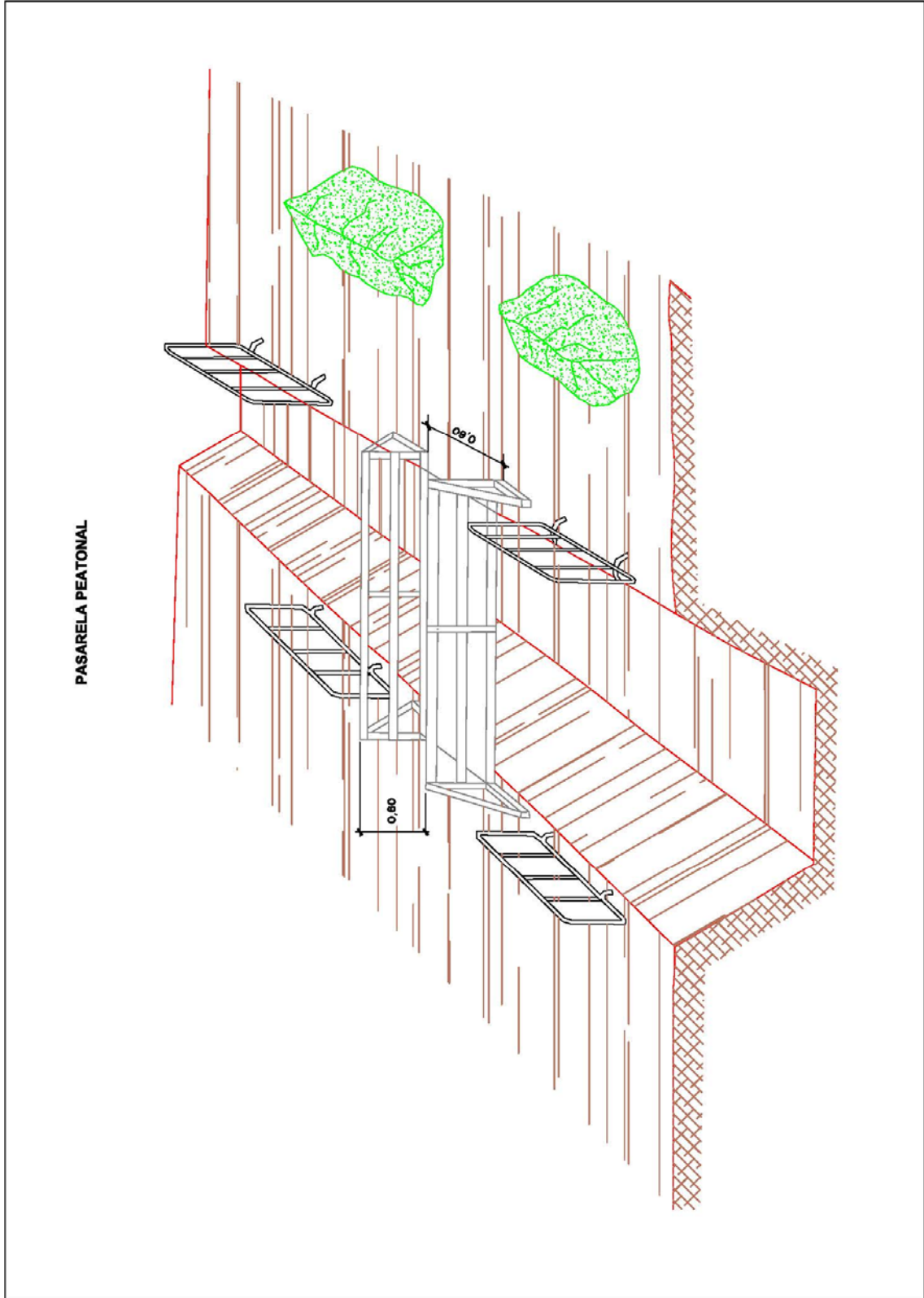

**PROTECCION HORIZONTAL EN HUECOS**

**A: BARANDILLAS.** Fijadas sobre puntales o sobre soportes sujetos al forjado

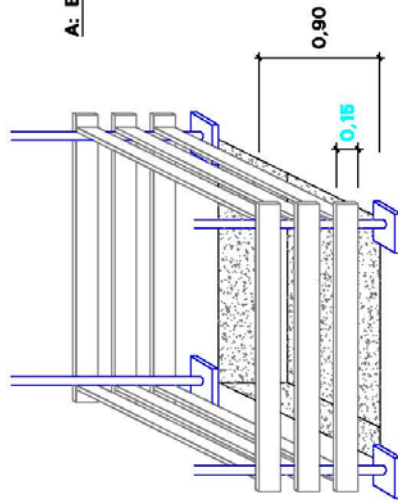

**B: ENTABLADO.** Sujeto de manera que no se pueda deslizar. Esta protección se considera más adecuada para cubrir pequeños huecos (paso de instalaciones, conductos de ventilación, etc.).

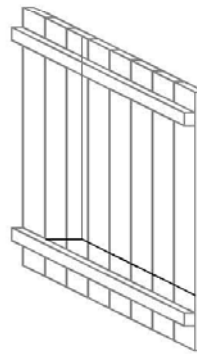

**C: MALLAZO.** Sujeto al forjado desde el momento del hormigonado. Esta protección sólo se tendrá en cuenta para evitar caídas de personas (supuesto que nadie debe de pasar por debajo del hueco).

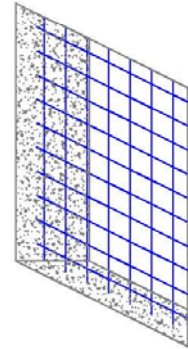

PROTECCIONES INDIVIDUALES

EMERGENCIAS DE SEGUIMIENTO DE SUSPENSIÓN CLASE "B"

TIPO 1

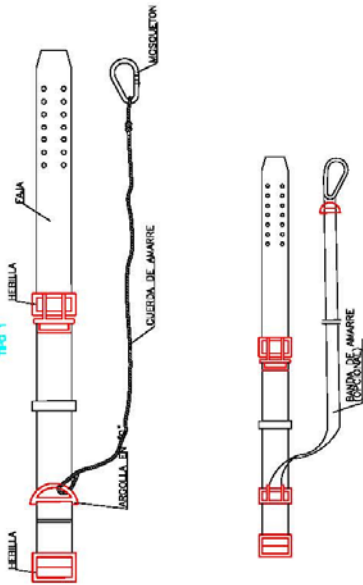

EMERGENCIAS DE SEGUIMIENTO DE SUSPENSIÓN CLASE "B"

TIPO 1

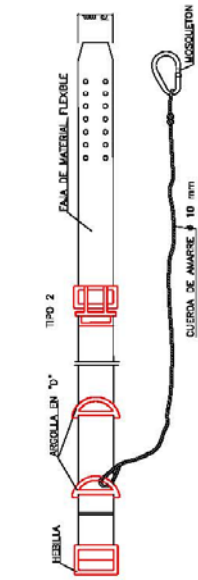
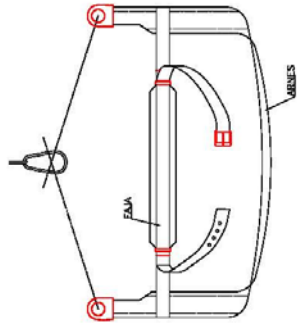
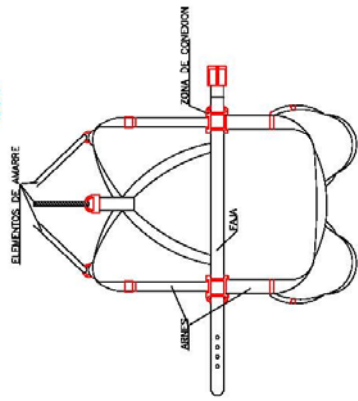

TIPO 2

TIPOS 2 Y 3

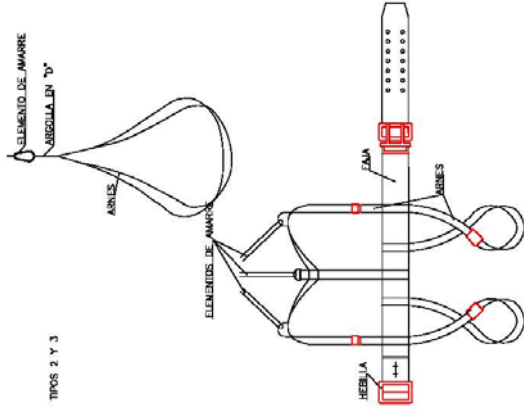

NORMA TÉCNICA REGlamentARIA NF-21

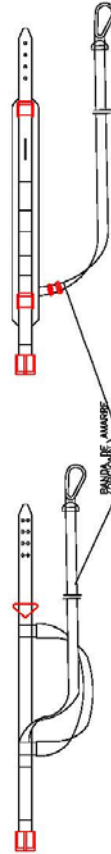

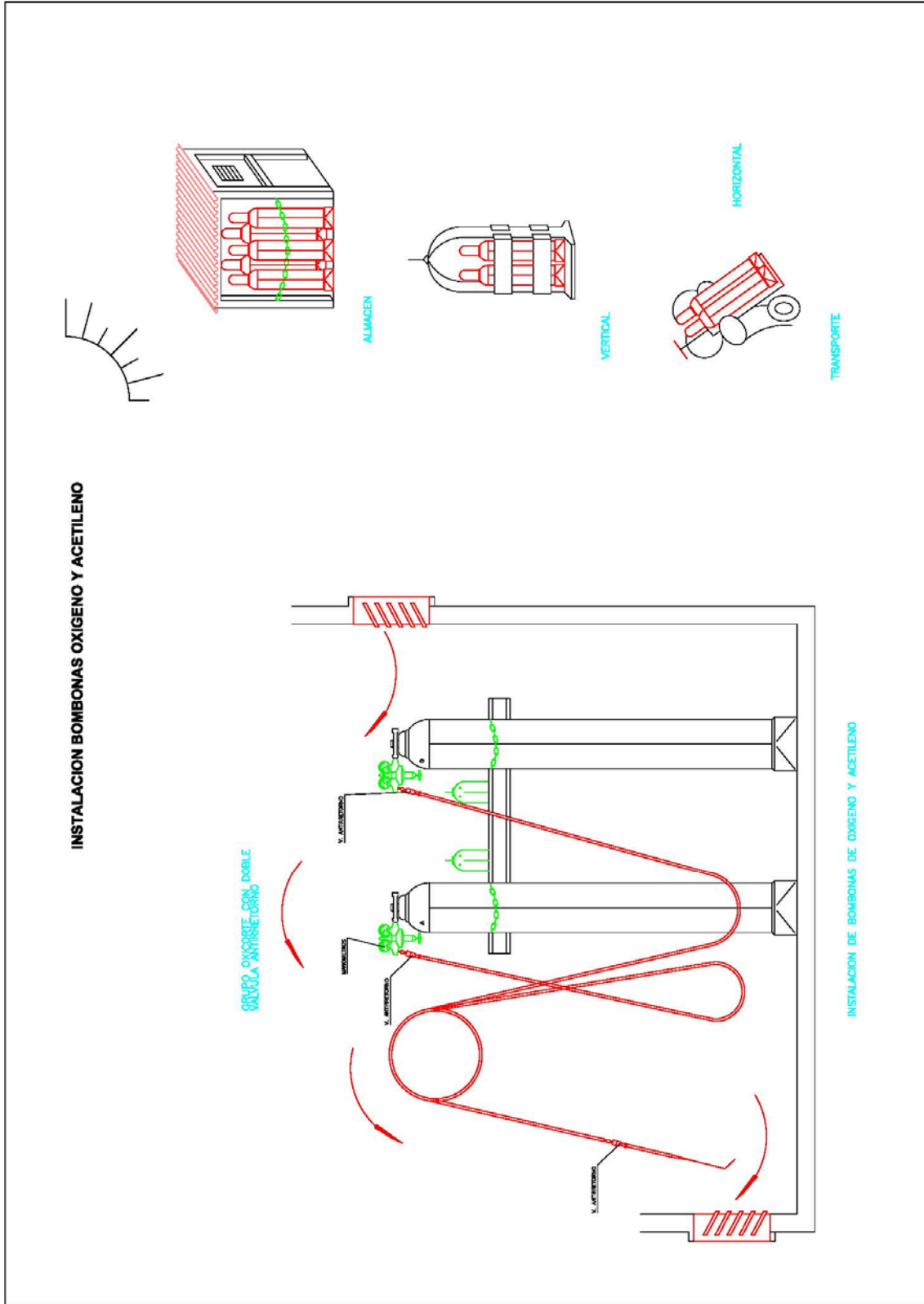

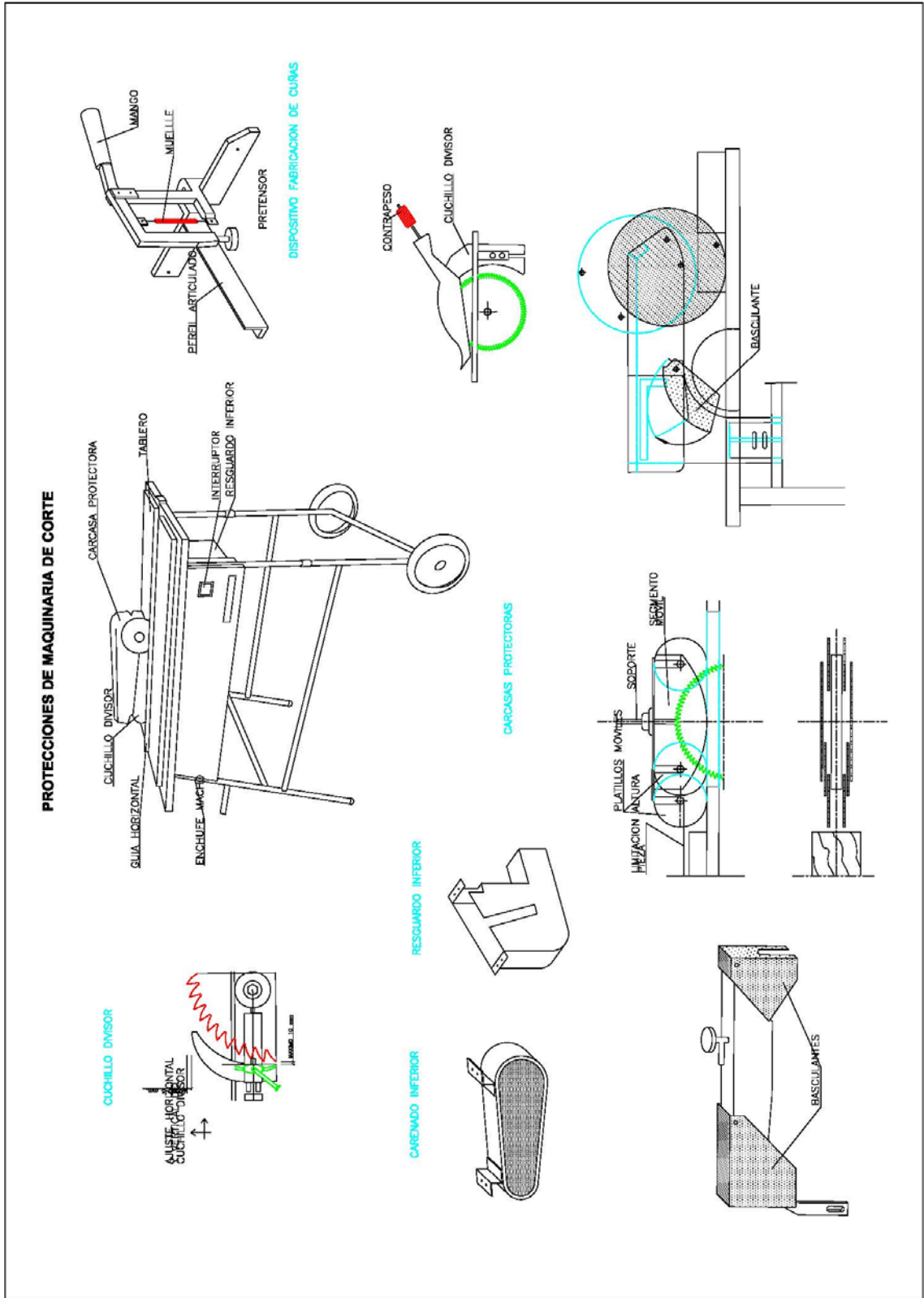

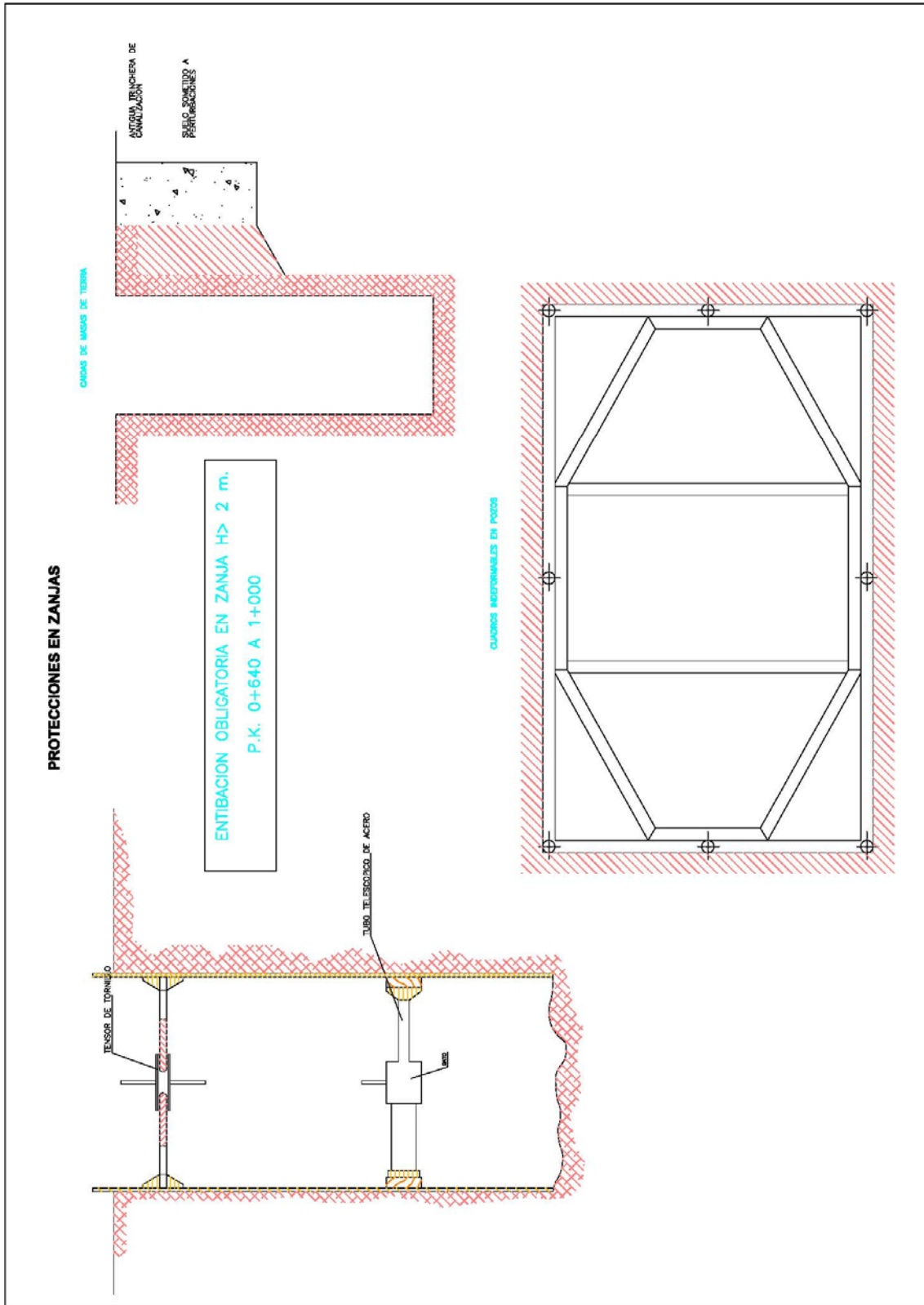



### PROTECCIONES INDIVIDUALES BOTAS Y GAFAS DE SEGURIDAD. PORTAHERRAMIENTAS

Los riesgos de la caída de  $\geq 10$  mm.  
de los objetos, al ser golpeados,  
son de tipo contusivo.

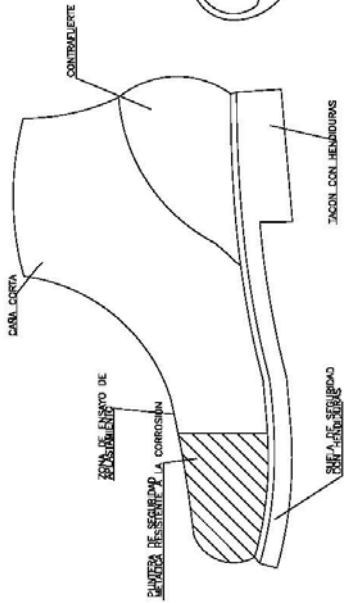

BOTA DE SEGURIDAD  
DE CLASE II

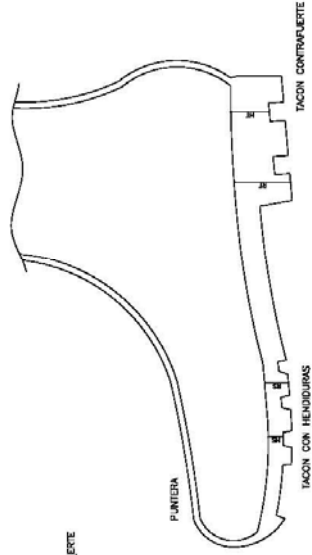

BOTA IMPERMEABLE AL AGUA  
Y A LA HUMEDAD

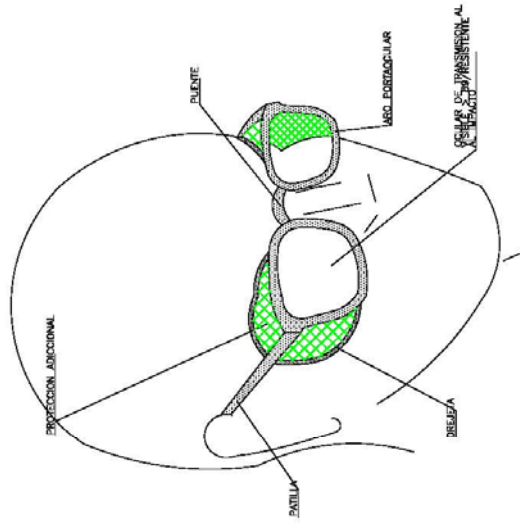

- 1. PERMITE TENER LAS MANOS LIBRES, MAS SEGURIDAD AL MOVERSE
- 3. NO CAER EL OBJETO DE SEGURIDAD CUANDO ESTE ES NECESARIO

PORTAHERRAMIENTAS

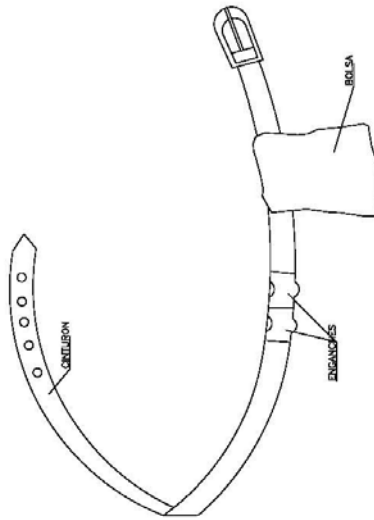

**PROTECCIONES INDIVIDUALES  
MASCARILLA DE RESPIRACION Y CASCO DE SEGURIDAD**

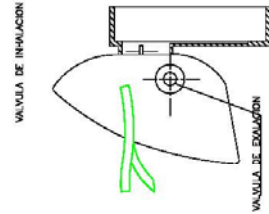
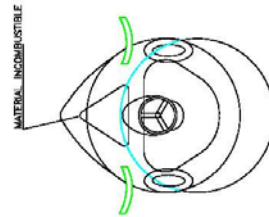
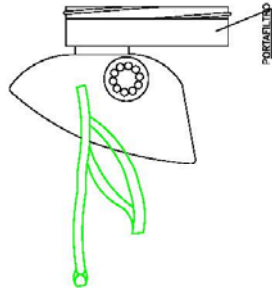
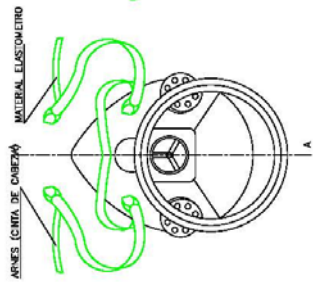

SECCION A-A

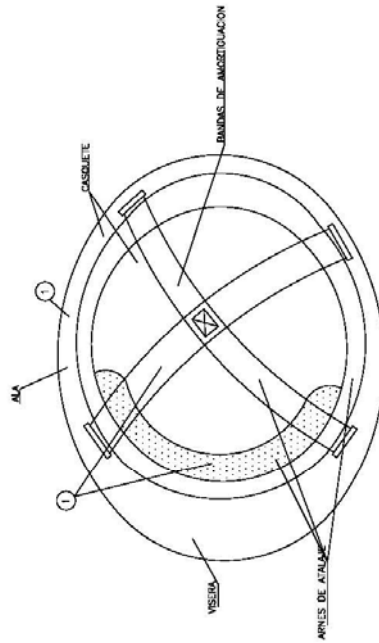
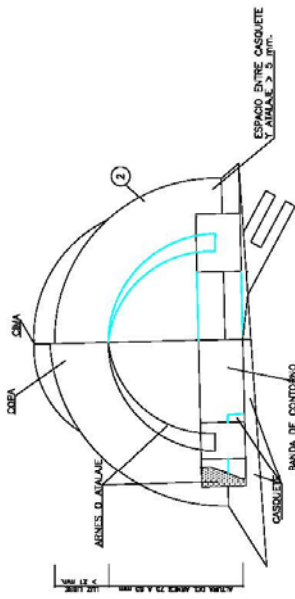

- 1: MATERIAL INCOMBUSTIBLE, RESISTENTE A GRASAS, SALES Y AGUA
  - 2: MATERIAL NO TÓXICO, NO INFLAMABLE, NO CORROSIVO, NI CON MUY ALTA RESISTENCIA
- CASCO DE SEGURIDAD NO METALICO

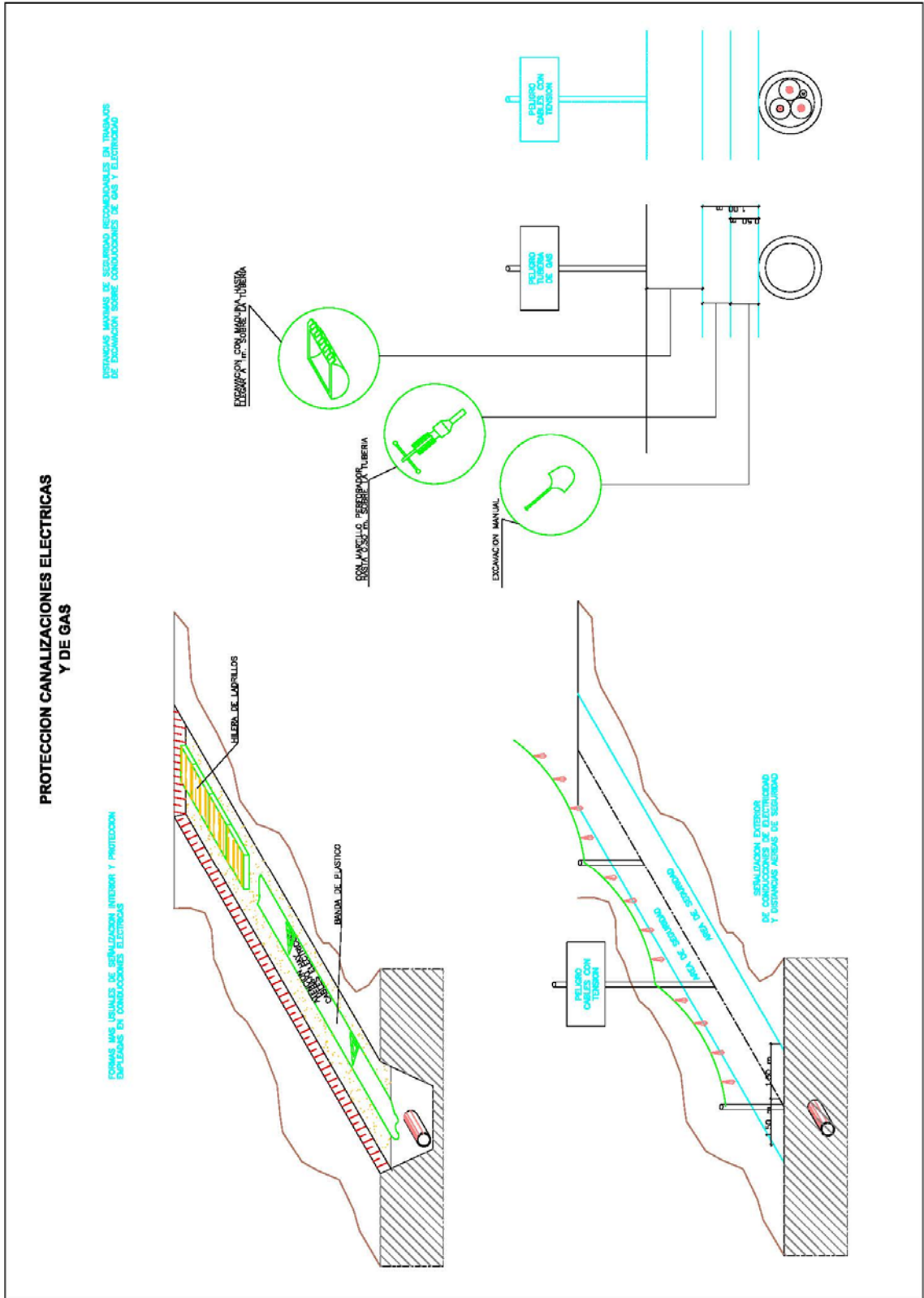

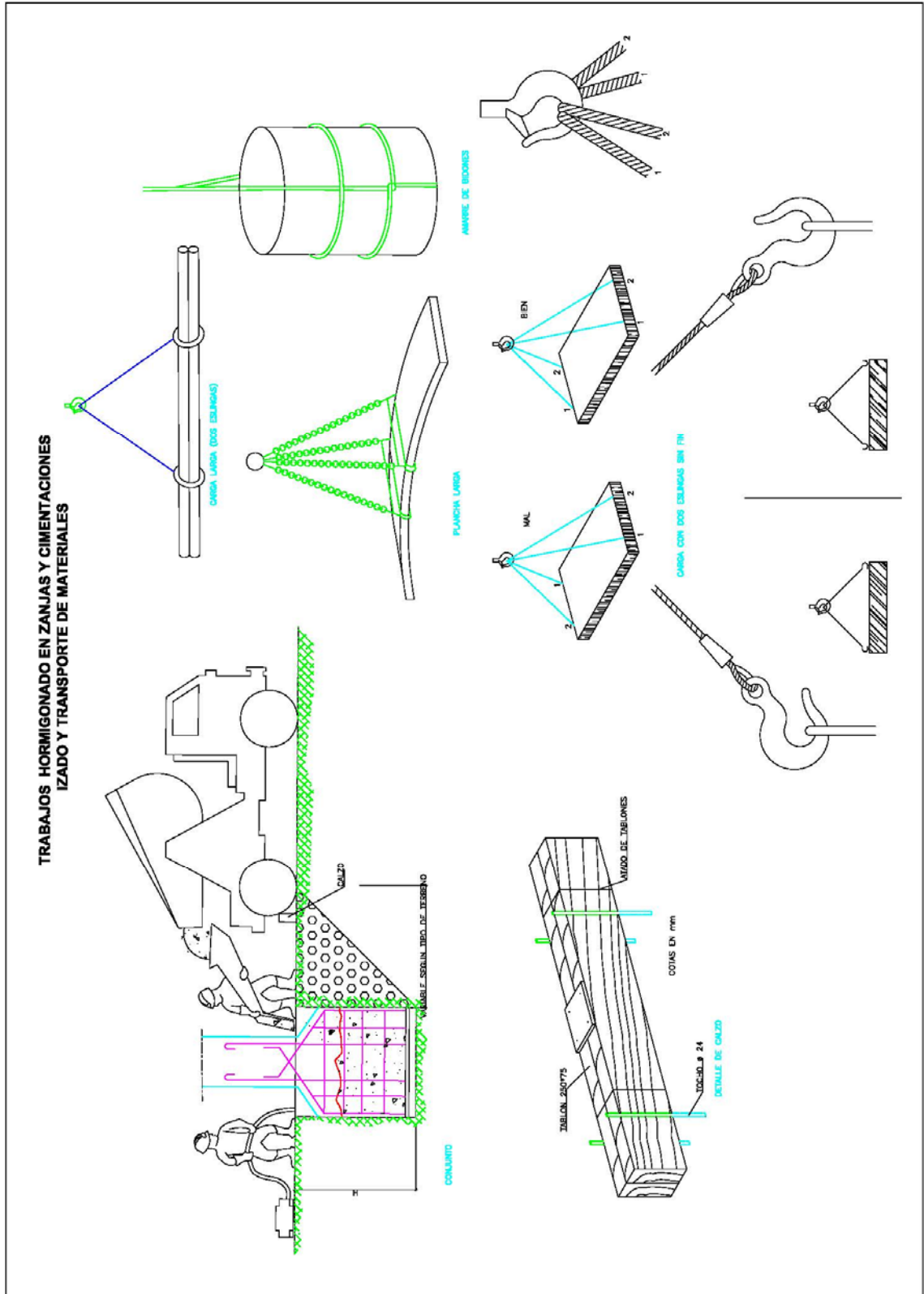

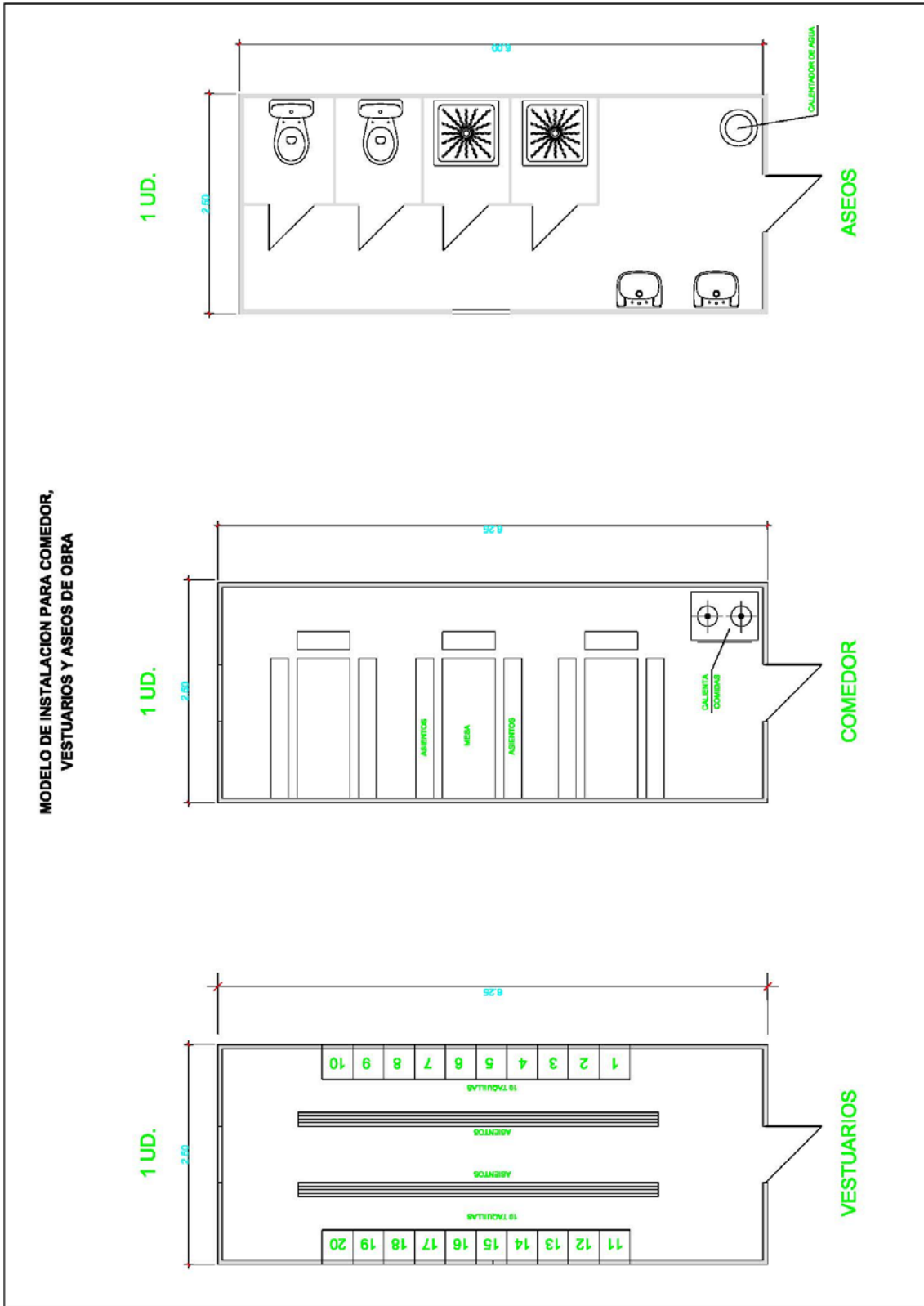

**INSTALACIONES ELECTRICAS  
CUADRO DE ALIMENTACION**

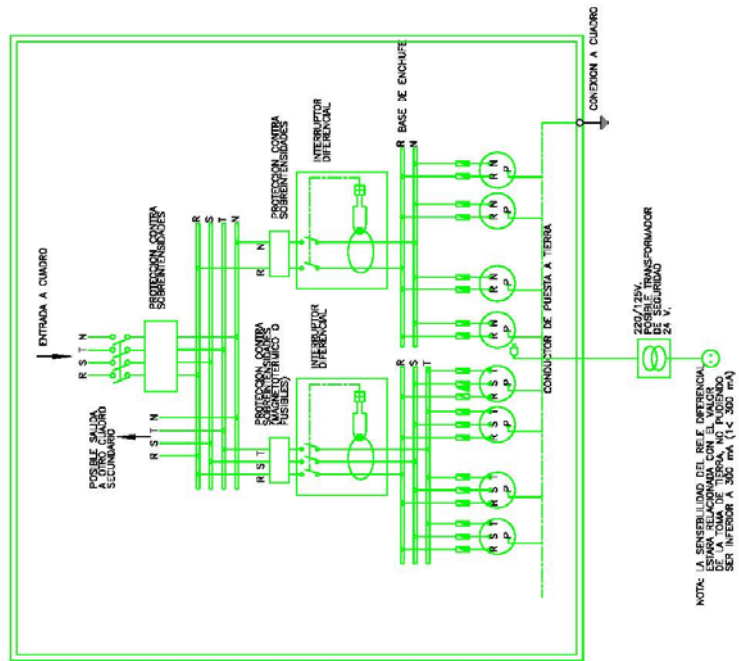

CUADRO DE ALIMENTACION A OBRAS  
ESQUEMA DE INSTALACION

## INSTALACIONES ELECTRICAS PUESTAS A TIERRA

Tabla 2

MATERIAL DEL TIERRINO	RESISTENCIA DE CHI-M
TERRENTES PANTANOSOS	DE AERIANE JUNCOES A 20
LUM	25 A 100
TURBA HUMEDA	25 A 100
AREIA MACIA	50 A 200
AREIA MOLE	20 A 50
AREIA AREIOLA	50 A 100
SOLTO FOLHO DO CEADRO	50 A 100
SOLTO FOLHO DO CARVALO	100 A 200
AREIA MOLE	100 A 200
AREIA MOLE	100 A 200
AREIA MOLE	100 A 200
AREIA MOLE	100 A 200
AREIA MOLE	100 A 200
AREIA MOLE	100 A 200
AREIA MOLE	100 A 200

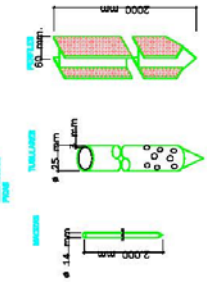
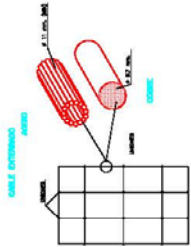
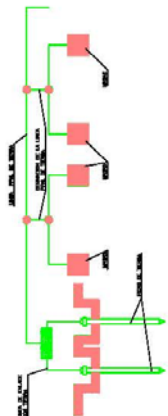
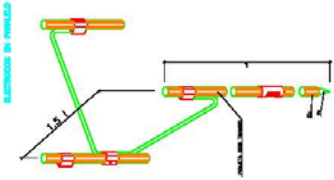
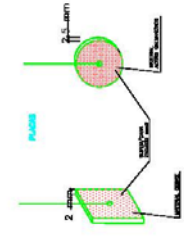

QUANDO O SOBRESOLO NAO PODE SER PENETRADO O PRESENTE UMA  
 2- POCAS DE TERRA REDUZEM A RESISTENCIA AL 80 % DE  
 LA OBTENIDA CON UNA SOLA.  
 3- POCAS DE TERRA REDUZEM A RESISTENCIA AL 45 % DE  
 LA OBTENIDA CON UNA SOLA.  
 LA OBTENIDA CON UNA SOLA.



Tabla 1

ELECTRODO	RESISTENCIA DE BARRA, DE 20
PLACA DE ALUMINIO	25 A 100
PLACA DE ACERO	50 A 100
PLACA DE COBRE	100 A 200
PLACA DE NIQUEL	100 A 200
PLACA DE PLATA	100 A 200
PLACA DE ORO	100 A 200
PLACA DE ZINCO	100 A 200
PLACA DE NIQUEL	100 A 200
PLACA DE PLATA	100 A 200
PLACA DE ORO	100 A 200
PLACA DE ZINCO	100 A 200



**PLIEGO DE SEGURIDAD Y SALUD**

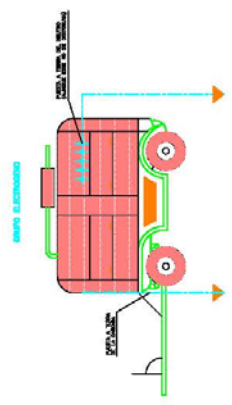

# **ÍNDICE DEL PLIEGO DE CONDICIONES TÉCNICAS Y PARTICULARES DEL ESTUDIO DE SEGURIDAD Y SALUD**

## **1. OBJETIVOS**

## **2. NORMAS Y CONDICIONES TÉCNICAS A CUMPLIR POR TODOS LOS MEDIOS DE PROTECCIÓN COLECTIVA**

- Condiciones generales
- Condiciones técnicas de instalación y uso de las protecciones colectivas
- Condiciones técnicas específicas de cada una de las protecciones colectivas y normas de instalación y uso, junto con las normas de obligado cumplimiento para determinados trabajadores

## **3. CONDICIONES A CUMPLIR POR LOS EQUIPOS DE PROTECCIÓN INDIVIDUAL**

- Condiciones generales
- Condiciones técnicas específicas de cada equipo de protección individual
- Normas para la utilización de los equipos de protección individual.

## **4. SEÑALIZACIÓN DE LA OBRA**

## **5. DETECCIÓN DE RIESGOS HIGIÉNICOS Y MEDICIONES DE SEGURIDAD Y SALUD DE LOS RIESGOS HIGIÉNICOS**

## **6. SISTEMA APLICADO PARA LA EVALUACIÓN Y DECISIÓN SOBRE LAS ALTERNATIVAS PROPUESTAS POR EL PLAN DE SEGURIDAD Y SALUD.**

## **7. LEGISLACIÓN APLICABLE A LA OBRA**

## **8. CONDICIONES DE SEGURIDAD Y SALUD DE LOS MEDIOS AUXILIARES, MAQUINAS Y EQUIPOS**

## **9. CONDICIONES TÉCNICAS DE LAS INSTALACIONES PROVISIONALES PARA LOS TRABAJADORES Y ÁREAS AUXILIARES DE EMPRESA**

- Acometidas: energía eléctrica, agua potable

## **10. CONDICIONES TÉCNICAS DE LA PREVENCIÓN DE INCENDIOS EN LA OBRA**

- Extintores de incendios
- Mantenimiento de los extintores de incendios
- Normas de seguridad y salud para la instalación y uso de los extintores de incendios

## **11. FORMACIÓN E INFORMACIÓN A LOS TRABAJADORES**

- Cronograma formativo

## **12. MANTENIMIENTO, CAMBIOS DE POSICIÓN, REPARACIÓN Y SUSTITUCIÓN DE LA PROTECCIÓN COLECTIVA Y DE LOS EQUIPOS DE PROTECCIÓN INDIVIDUAL**

## **13. ACCIONES A SEGUIR EN CASO DE ACCIDENTE LABORAL**

- Acciones a seguir
- Itinerario más adecuado a seguir durante las posibles evacuaciones de accidentados.
- Comunicaciones inmediatas en caso de accidente laboral
- Actuaciones administrativas en caso de accidente laboral

- Maletín botiquín de primeros auxilios

14. CRONOGRAMA DE CUMPLIMENTACIÓN DE LAS LISTAS DE CONTROL DEL NIVEL DE SEGURIDAD Y SALUD DE LA OBRA

15. CONTROL DE ENTREGA DE LOS EQUIPOS DE PROTECCIÓN INDIVIDUAL

16. PERFILES HUMANOS DEL PERSONAL DE PREVENCIÓN

- Encargado de seguridad y salud y salud
- Cuadrilla de Seguridad y salud
- Técnico de Seguridad y salud

17. NORMAS DE ACEPTACIÓN DE RESPONSABILIDADES DEL PERSONAL DE PREVENCIÓN

18. NORMAS DE AUTORIZACIÓN DE USO DE MAQUINARIA Y DE LAS MÁQUINAS HERRAMIENTA

19. OBLIGACIONES DEL CONTRATISTA ADJUDICATARIO EN MATERIA DE SEGURIDAD Y SALUD.

20. CONDICIONES TÉCNICAS DE LA PREVENCIÓN DE RIESGOS PARA EL MANTENIMIENTO POSTERIOR DE LO CONSTRUIDO Y NORMAS DE PREVENCIÓN

21. NORMAS DE MEDICIÓN Y CERTIFICACIÓN DE LAS PARTIDAS PRESUPUESTARIAS DE SEGURIDAD Y SALUD.

22. NORMAS DE OBLIGADO CUMPLIMIENTO PARA LA PREVENCIÓN GENERAL DE RIESGOS

23. EL PLAN DE SEGURIDAD Y SALUD.

24. LIBRO DE INCIDENCIAS

25. LIBRO DE ÓRDENES

26. SANCIONES ECONÓMICAS A IMPONER POR LA PROPIEDAD HACIA EL CONTRATISTA ADJUDICATARIO, POR INCUMPLIMIENTOS DEL CONTENIDO DEL PLAN DE SEGURIDAD Y SALUD APROBADO

27. PREVISIÓN DE PRESENCIAS DEL COORDINADOR EN MATERIA DE SEGURIDAD Y SALUD, PARA APOYO Y ASESORAMIENTO VOLUNTARIO AL COMITÉ DE SEGURIDAD Y SALUD DE LA OBRA.

## **1. OBJETIVOS**

El presente pliego de condiciones técnicas y particulares de seguridad y salud, es un documento contractual de esta obra que tiene por objeto:

- 1º Exponer todas las obligaciones del Contratista adjudicatario con respecto a este Estudio de Seguridad y Salud
- 2º Concretar la calidad de la prevención decidida y su montaje correcto.
- 3º Exponer las normas preventivas de obligado cumplimiento en determinados casos o exigir al Contratista adjudicatario que incorpore a su Plan de Seguridad y Salud, aquellas que son propias de su sistema de construcción de esta obra.
- 4º Concretar la calidad de la prevención decidida para el mantenimiento posterior de lo construido.
- 5º Definir el sistema de evaluación de las alternativas o propuestas hechas por el Plan de Seguridad y Salud, a la prevención contenida en este Estudio de Seguridad y Salud
- 6º Fijar unos determinados niveles de calidad de toda la prevención que se prevé utilizar, con el fin de garantizar su éxito.
- 7º Definir las formas de efectuar el control de la puesta en obra de la prevención decidida y su administración.
- 8º Establecer un determinado programa formativo en materia de Seguridad y Salud, que sirva para implantar con éxito la prevención diseñada.

Todo ello con el objetivo global de conseguir la realización de esta obra, sin accidentes ni enfermedades profesionales, al cumplir los objetivos fijados en la memoria de Seguridad y Salud, que no se reproducen por economía documental, pero que deben entenderse como transcritos a norma fundamental de este documento contractual.

## **2. NORMAS Y CONDICIONES TÉCNICAS A CUMPLIR POR TODOS LOS MEDIOS DE PROTECCIÓN COLECTIVA**

### **Condiciones generales**

En la memoria de este Estudio de Seguridad y Salud, se han definido los medios de protección colectiva. El Contratista adjudicatario es el responsable de que en la obra, cumplan todos ellos, con las siguientes condiciones generales:

- 1º La protección colectiva de esta obra, ha sido diseñada en los Planos de Seguridad y Salud. El Plan de seguridad y salud los respetará fidedignamente, salvo si existiese una propuesta diferente previamente aprobada.
- 2º Las posibles propuestas alternativas que se presenten en el Plan de Seguridad y Salud, requieren para poder ser aprobadas, seriedad y una representación técnica de calidad en forma de Planos de ejecución de obra.
- 3º Las protecciones colectivas de esta obra, estarán en acopio disponible para uso inmediato, dos días antes de la fecha decidida para su montaje, según lo previsto en el Plan de ejecución de obra.
- 4º Serán nuevas, a estrenar, si sus componentes tienen caducidad de uso reconocida, o si así se especifica en su apartado correspondiente dentro de este "pliego de condiciones técnicas y particulares de Seguridad y Salud". Idéntico principio al descrito, se aplicará a los componentes de madera.

- 5º Antes de ser necesario su uso, estarán en acopio real en la obra con las condiciones idóneas de almacenamiento para su buena conservación. Serán examinadas por el Coordinador en materia de seguridad y salud, o en su caso, por la Dirección Facultativa, para comprobar si su calidad se corresponde con la definida en este Estudio de Seguridad y Salud o con la del Plan de seguridad y salud que llegue a aprobarse.
- 6º Serán instaladas previamente al inicio de cualquier trabajo que requiera su montaje. Queda prohibida la iniciación de un trabajo o actividad que requiera protección colectiva, hasta que esta esté montada por completo en el ámbito del riesgo que neutraliza o elimina.
- 7º El Contratista adjudicatario, queda obligado a incluir y suministrar en su "Plan de ejecución de obra", la fecha de montaje, mantenimiento, cambio de ubicación y retirada de cada una de las protecciones colectivas que se contienen en este Estudio de Seguridad y Salud, siguiendo el esquema del plan de ejecución de obra que suministrará incluido en los documentos técnicos citados.
- 8º Será desmontada de inmediato, toda protección colectiva en uso en la que se aprecien deterioros con merma efectiva de su calidad real. Se sustituirá a continuación el componente deteriorado y se volverá a montar la protección colectiva una vez resuelto el problema. Entre tanto se realiza esta operación, se suspenderán los trabajos protegidos por el tramo deteriorado y se aislará eficazmente la zona para evitar accidentes. Estas operaciones quedarán protegidas mediante el uso de equipos de protección individual.
- 9º Durante la realización de la obra, puede ser necesario variar el modo o la disposición de la instalación de la protección colectiva prevista en el Plan de Seguridad y Salud aprobado. Si esto ocurre, la nueva situación será definida en los planos de seguridad y salud, para concretar exactamente la nueva disposición o forma de montaje. Estos Planos deberán ser aprobados por el Coordinador en materia de seguridad y salud.
- 10º Las protecciones colectivas proyectadas en este trabajo, están destinadas a la protección de los riesgos de todos los trabajadores y visitantes de la obra; es decir: trabajadores de la empresa principal, los de las empresas subcontratistas, empresas colaboradoras, trabajadores autónomos y visitas de los técnicos de dirección de obra o de la Propiedad; visitas de las inspecciones de organismos oficiales o de invitados por diversas causas.
- 11º El Contratista adjudicatario, en virtud de la legislación vigente, está obligado al montaje, mantenimiento en buen estado y retirada de la protección colectiva por sus medios o mediante subcontratación, respondiendo ante la Propiedad de la obra, según las cláusulas penalizadoras del contrato de adjudicación de obra y del pliego de condiciones técnicas y particulares del proyecto.
- 12º El montaje y uso correcto de la protección colectiva definida en este Estudio de Seguridad y Salud, es preferible al uso de equipos de protección individual para defenderse de idéntico riesgo; en consecuencia, no se admitirá el cambio de uso de protección colectiva por el de equipos de protección individual.
- 13º El Contratista adjudicatario, queda obligado a conservar en la posición de uso prevista y montada, las protecciones colectivas que fallen por cualquier causa, hasta que se realice la investigación con la asistencia expresa del Coordinador en materia de seguridad y salud. En caso de fallo por accidente de persona o personas, se procederá según las normas legales vigentes, avisando además sin demora, inmediatamente, tras ocurrir los hechos, al Coordinador en materia de seguridad y salud durante la ejecución de la obra, y en su caso, a la Dirección Facultativa la obra.

### **Condiciones técnicas de instalación y uso de las protecciones colectivas**

Dentro del apartado correspondiente de cada protección colectiva, que se incluyen en los diversos apartados del texto siguiente, se especifican las condiciones técnicas de instalación y uso, junto con su calidad, definición técnica de la unidad y las normas de obligado cumplimiento que se han creado para que sean cumplidas por los trabajadores que deben montarlas, mantenerlas, cambiarlas de posición y retirarlas.

El Contratista adjudicatario, recogerá obligatoriamente en su "Plan de Seguridad y Salud", las condiciones técnicas y demás especificaciones mencionadas en el apartado anterior. Si el Plan de Seguridad y Salud presenta alternativas a estas previsiones, lo hará con idéntica composición y formato, para facilitar su comprensión y en su caso, su aprobación.

**Condiciones técnicas específicas de cada una de las protecciones colectivas y las normas de instalación y uso, junto con las normas de obligado cumplimiento para determinados trabajadores.**

- **Anclajes especiales para amarre de cinturones de seguridad**

**CALIDAD:** El material a emplear será nuevo, a estrenar.

**Anclajes**

Fabricados en acero corrugado de 10 mm., de diámetro, doblado en frío.

**Disposición en obra**

El plan de seguridad a lo largo de su puesta en obra, suministrará los planos de ubicación exacta según las diversas solicitudes de prevención que surjan.

- **Pasarelas de seguridad de madera con barandillas de madera para zanjás**

**Especificación técnica**

Pasarela de madera formada por: plataforma de tablonés de madera de 30x4 cm, trabada con listones, cola de contacto y clavazón de acero; pies derechos aprieto tipo carpintero comercial, pintados anticorrosión; pasamanos y barra intermedia, de tubos metálicos de 5 cm diámetro; rodapié de 15x3 cm de escuadría. Anclajes al terreno de acero corrugado, de 12 mm, de diámetro.

Se han diseñado para que sirvan de comunicación entre dos puntos separados por un obstáculo que deba salvarse.

Se han previsto sensiblemente horizontales o para ser inclinadas en su caso, un máximo sobre la horizontal de 30°. Para inclinaciones superiores se utilizarán escaleras de seguridad de tipo convencional a base de peldaños de huella y contra huella.

**CALIDAD:** El material a utilizar será nuevo, a estrenar.

**El material a emplear**

El material a utilizar es la madera de pino, para la formación de la plataforma de tránsito; se construirá mediante tablonés unidos entre sí.

**Modo de construcción**

La madera se unirá mediante clavazón, previo encolado, con "cola blanca", para garantizar una mejor inmovilización.

En cada extremo de apoyo del terreno, se montará un anclaje efectivo, mediante el uso de redondos de acero corrugado de 12 mm., de diámetro, doblado en frío, pasantes a través de la plataforma de la pasarela y doblados sobre la madera, para garantizar la inmovilidad. Los redondos doblados no producirán resaltos.

### **Anclajes**

Formados por redondos de acero corrugado con un diámetro de 12 mm., y una longitud de 0.5 m., para hincar en el terreno. Uno de sus extremos estará cortado en bisel para facilitar su hincada a golpe de mazo.

### **Barandillas**

Pies derechos por aprieto tipo carpintero comercializados pintados anticorrosión, sujetos al borde de los tabloneros mediante el accionamiento de los husillos de inmovilización.

Pasamanos, y barra intermedia, formado por tubos metálicos comercializados con un diámetro de 5 cm.

Rodapié construido mediante madera de pino con una escuadría de 15x3 cm.

### **Pintura**

Todos los componentes estarán pintados a franjas alternativas en colores alternativos amarillo y negro de señalización.

Existirá un mantenimiento permanente de esta protección.

### **- Cuerdas auxiliares, guía segura de cargas suspendidas a gancho de grúa**

**CALIDAD:** Nuevas a estrenar.

#### **Cuerdas**

Fabricadas en poliamida 6.6 industrial con un diámetro de 12 mm.

Normas para el manejo de las cuerdas de guía segura de cargas suspendidas a gancho de grúa

Toda carga suspendida a gancho de grúa que necesite ser guiada para evitar penduleos o para hacerla entrar en la planta, estará dotada de un cuerda de guía.

Queda tajantemente prohibido por peligroso: recibir cargas parándolas directamente con las manos sin utilizar cuerdas de guía.

### **- Cuerdas fiadoras para cinturones de seguridad**

**CALIDAD:** El material a utilizar será nuevo, a estrenar.

#### **Cuerdas.**

Fabricadas en poliamida 6.6 industrial con un diámetro de 12.0 mm., y certificado de resistencia a la tracción por valores en torno a 400 kg., emitido por su fabricante. Estarán etiquetadas certificadas "N" por AENOR.

#### **Lazos de amarre**

Lazos de fijación, resueltos con nudos de marinería.

#### **Sustitución de cuerdas**

Las cuerdas fiadoras para los cinturones de seguridad serán sustituidas de inmediato cuando:

- 1º Tengan en su longitud hilos rotos en cantidad aproximada al 10 %.
- 2º Estén sucias de hormigones o con adherencias importantes.
- 3º Estén quemadas por alguna gota de soldadura u otra causa cualquiera.
- 4º Cada cuerda fiadora se inspeccionará detenidamente antes de su uso.

### **- Extintores de incendios**

**CALIDAD:** Los extintores a montar en la obra serán nuevos, a estrenar.

Los extintores a instalar serán los conocidos con el nombre de "tipo universal" dadas las características de la obra a construir.

Local de primeros auxilios.

Oficinas de la obra, independientemente de que la empresa que las utilice sea principal subcontratada.

Almacenes con productos o materiales inflamables.

Cuadro general eléctrico.

Cuadros de máquinas fijas de obra.

Extintores móviles para trabajos de soldaduras capaces de originar incendios.

### **Mantenimiento de los extintores de incendios**

Los extintores serán revisados y retimbrados según el mantenimiento oportuno recomendado por su fabricante, que deberá concertar el contratista principal de la obra con una empresa especializada.

### **Normas de seguridad para la instalación y uso de los extintores de incendios**

1º Se instalarán sobre patillas de cuelgue ó sobre carro, según las necesidades de extinción previstos.

2º En cualquier caso, sobre la vertical del lugar donde se ubique el extintor y en tamaño grande, se instalará una señal normalizada con la palabra "EXTINTOR".

3º Al lado de cada extintor existirá un rótulo grande formado por caracteres negros sobre fondo amarillo recogiendo la siguiente leyenda.

### **- Interruptores diferenciales de 30 mili amperios**

**CALIDAD:** Nuevos, a estrenar

#### **Tipo de mecanismo**

Interruptor diferencial de 30 mili amperios comercializado, para la red de alumbrado; instalado en el cuadro general eléctrico de la obra, en combinación con la red eléctrica general de toma de tierra de la obra.

#### **Instalación**

En el cuadro general de obra, de conexión para iluminación eléctrica de la obra.

#### **Mantenimiento**

Se revisará diariamente, procediéndose a su sustitución inmediata en caso de avería.

Diariamente se comprobará que no han sido puenteados, en caso afirmativo, se eliminará el puente y se investigará quién es su autor, con el fin de explicarle lo peligroso de su acción y conocer los motivos que le llevaron a ella con el fin de eliminarlos.

### **Conexiones eléctricas de seguridad**

Todas las conexiones eléctricas de seguridad se efectuarán mediante conectores o empalmadores estancos de intemperie. También se aceptarán aquellos empalmes directos a hilos con tal de que queden protegidos de forma totalmente estanca, mediante el uso de fundas termorretráctiles aislantes o con cinta aislante de auto fundido en una sola pieza, por auto contacto.

### **- Interruptor diferencial de 300 mili amperios, calibrado selectivo**

**CALIDAD:** Nuevos, a estrenar.

#### **Descripción técnica**

Interruptor diferencial de 300 mili amperios comercializado, para la red de fuerza; especialmente calibrado selectivo, ajustado para entrar en funcionamiento antes que lo haga el del cuadro general eléctrico de la obra, con el que está en combinación junto con la red eléctrica general de toma de tierra de la obra.

### **Instalación**

En los cuadros secundarios de conexión para fuerza.

### **Mantenimiento**

Se revisarán diariamente antes del comienzo de los trabajos de la obra, procediéndose a su sustitución inmediata en caso de avería.

Diariamente se comprobará que no han sido puenteados. en caso afirmativo, se eliminará el puente y se investigará quién es su autor, con el fin de explicarle lo peligroso de su acción y conocer las causas que le llevaron a ello, con el fin de eliminarlas.

### **Conexiones eléctricas de seguridad**

Todas las conexiones eléctricas de seguridad se efectuarán mediante conectores o empalmadores estancos de intemperie. También se aceptarán aquellos empalmes directos a hilos con tal de que queden protegidos de forma totalmente estanca, mediante el uso de fundas termorretráctiles aislantes o con cinta aislante de auto fundido en una sola pieza, por auto contacto.

Red de toma de tierra normalizada (montaje y mantenimiento)

La red de toma de tierra estará formada por picas incadas en la tierra con recubrimiento de cobre, longitud dos metros (2m.), diámetro 20 mm. y conexión de cobre amarillo verde de 16mm<sup>2</sup>.

Se colocará verticalmente en un hoyo de 2 m., de profundidad como mínimo, se rodeará con sulfato sódico y carbón vegetal o de cok, y se acabará de tapar con tierra sacada regando durante y después abundantemente, admitiéndose cualquier otro procedimiento sancionado por la práctica y debidamente aprobado por el Director de la Obra.

### **Transformadores de energía eléctrica con salida a 24 voltios, (1500 W.)**

Para la seguridad en la utilización racional de la energía eléctrica, se prevé la utilización de transformadores de corriente con salida a 24 v., cuya misión es la protección del riesgo eléctrico en lugares húmedos.

### **Norma de obligado cumplimiento**

La alimentación eléctrica de iluminación o de suministro a las máquinas herramienta que deban utilizarse en lugares de mucha humedad, (zonas mojadas, encharcadas y asimilables), se realizará a 24 v., utilizando el transformador específico para ello.

Esta norma será cumplida por todos los operarios de la obra, independientemente de la contrata a la que pertenezcan o bien trabajen como autónomos.

## **3. CONDICIONES A CUMPLIR POR LOS EQUIPOS DE PROTECCIÓN INDIVIDUAL**

### **Condiciones generales.**

Como norma general, se han elegido equipos de protección individual cómodos y operativos, con el fin de evitar las negativas a su uso. Por lo expuesto, se especifica como condición expresa que: todos los equipos de protección individual utilizables en esta obra, cumplirán las siguientes condiciones generales:

1. Tendrán la marca "CE", según las normas EPI.
2. Los equipos de protección individual que cumplan con la indicación expresada en el punto anterior, tienen autorizado su uso durante su período de vigencia. Llegando a la fecha de caducidad, se constituirá un acopio ordenado, que será revisado por el coordinador en materia de seguridad y salud durante la ejecución de la obra, para que autorice su eliminación de la obra.
3. Los equipos de protección individual en uso que estén rotos, serán reemplazados de inmediato, quedando constancia en la oficina de obra del motivo del cambio y el nombre



de la empresa y de la persona que recibe el nuevo equipo de protección individual, con el fin de dar la máxima seriedad posible a la utilización de estas protecciones.

**Condiciones técnicas específicas de cada equipo de protección individual, junto con las normas para la utilización de estos equipos**

A continuación se especifican los equipos de protección individual junto con las normas que hay que aplicar para su utilización.

1. Todo equipo de protección individual en uso que esté deteriorado o roto, será reemplazado de inmediato, quedando constancia en la oficina de obra del motivo del cambio y el nombre de la empresa y de la persona que recibe el nuevo equipo de protección individual, con el fin de dar la máxima seriedad posible a la utilización de estas protecciones. Así mismo, se investigarán los abandonos de estos equipos de protección, con el fin de razonar con los usuarios y hacerles ver la importancia que realmente tienen para ellos.
2. Los equipos de protección individual, con las condiciones expresadas, han sido valorados según las fórmulas de cálculo de consumos de equipos de protección individual, en coherencia con las manejadas por el grupo de empresas SEOPAN., suministrados en el Manual para Estudio Básicos y Plan Básicos de Seguridad y salud Construcción del INSHT.; por consiguiente, se entienden valoradas todas las utilizables por el personal y mandos del contratista principal, subcontratistas y autónomos.
3. La variación con respecto al número previsto de contratación ha quedado justificada en los cálculos de la planificación de la ejecución realizados en la memoria de este plan de seguridad y salud, según el siguiente desglose expresado a continuación.

**Cálculo del número de trabajadores que intervienen en la obra.**

Estos cálculos responden al número de máxima contratación según el plan de ejecución de obra de este plan de S+H; en él quedan englobadas todas las personas que intervienen en el proceso de construcción de la obra, independientemente de su afiliación empresarial o sistema de contratación.

La variación del número de trabajadores que se observa, con respecto a la previsión contenida en el estudio de seguridad y salud, está justificada por:

- La aplicación de la tecnología de construcción que nos es propia.
- Nuestro plan de ejecución de obra.
- Nuestra política de contratación de personal.
- Los documentos que contienen nuestra oferta económica.

Todos ellos motivos suficientes de justificación, según se nos reconoce en el Real Decreto 1.627/1.997 de 24 de octubre, por el que se implanta la obligatoriedad de la inclusión de un estudio de seguridad y salud en los proyectos de edificación y obras públicas.

**Condiciones técnicas específicas de cada equipo de protección individual, junto con las normas para la utilización de estos equipos.**

A continuación se especifican los equipos de protección individual que se van a usar, junto con las normas que hay que aplicar para su utilización.

- **Botas impermeable pantalón de goma o "PVC"**

**Especificación técnica**

Unidad de par de botas pantalón de protección para trabajos en barro o de zonas inundadas, hormigones, o pisos inundados con riesgo de deslizamiento: Fabricadas en "PVC." o goma. Comercializadas en varias tallas. Forradas de loneta resistente y dotadas con suelas dentadas contra los deslizamientos. Con marca CE., según las normas E.P.I.

**Obligación de su utilización**

En los trabajos en lugares inundados; en el interior de hormigones; en lugares anegados con barro líquido y asimilables.

**Ámbito de obligación de su utilización**

Hormigonados con masas fluidas en las que se deba trabajar en su interior por cualquier causa; pocería; rescates en caso de inundación o asimilables.

**Trabajadores que específicamente están obligados a la utilización de las botas impermeables pantalón:**

Los oficiales, ayudantes y peones de pocería; los que deban trabajar dentro de hormigones de más de 60 cm., de profundidad desde la superficie al lugar de apoyo; los que deban trabajar dentro de zonas anegadas o en el interior de ríos y asimilables de poca profundidad.

- **Botas de PVC., impermeables**

**Especificación técnica**

Unidad de par de botas de seguridad, fabricadas en PVC., o goma, de media caña. Comercializadas en varias tallas; con talón y empeine reforzado. Forrada en loneta de algodón resistente, con plantilla contra el sudor. Suela dentada contra los deslizamientos. Con marca CE., según normas E.P.I.

**Obligación de su utilización**

Todos aquellos trabajadores que deban caminar o estar sobre suelos embarrados, mojados o inundados. También se utilizarán por idénticas circunstancias, en días lluviosos.

**Ámbito de obligación de su utilización**

En toda la extensión de la obra, especialmente con suelo mojado, en las fases de movimiento de tierras, cimentación, fabricación y ejecución de pastas hidráulicas: morteros, hormigones y escayolas.

**Los que están obligados a la utilización de botas de PVC., impermeables:**

- Maquinistas de movimiento de tierras, durante las fases embarradas o encharcadas, para acceder o salir de la máquina.
- Peones especialistas de excavación, cimentación.
- Peones empleados en la fabricación de pastas y morteros.
- Enlucidores.
- Escayolistas, cuando fabriquen escayolas.
- Peonaje suelto de ayuda que deban realizar su trabajo en el ambiente descrito.
- Personal directivo, mandos intermedios, Dirección Facultativa y personas de visita, si deben caminar por terrenos embarrados, superficies encharcadas o inundadas.

- **Botas de seguridad de "PVC"., de media caña, con plantilla contra los objetos punzantes y puntera reforzada**

#### **Especificación técnica**

Unidad de botas de seguridad. Comercializadas en varias tallas. Fabricadas en cloruro de poli vinilo o goma; de media caña, con talón y empeine reforzados. Forrada en loneta resistente. Dotada de puntera y plantilla metálicas embutidas en el "PVC"., y con plantilla contra el sudor. Con suela dentada contra los deslizamientos. Con marca CE., según normas E.P.I.

#### **Obligación de su utilización**

En la realización de cualquier trabajo con la existencia del riesgo de pisadas sobre objetos punzantes o cortantes en ambientes húmedos, encharcados o con hormigones frescos.

#### **Ámbito de obligación de su utilización**

Toda la superficie de la obra en fase de hormigonado de estructura y en tiempo lluvioso, en todos los trabajos que impliquen caminar sobre barro.

#### **Los que específicamente están obligados a la utilización de las botas de seguridad de PVC., o goma de media caña:**

Peones especialistas de hormigonado.

Oficiales, ayudantes y peones que realicen trabajos en hormigonado.

Oficiales ayudantes y peones que realicen trabajos de curado de hormigón.

Todo el personal, encargado, capataces, personal de mediciones, Dirección Facultativa y visitas, que controlen "in situ" los trabajos de hormigonado o deban caminar sobre terrenos embarrados

- **Botas de loneta reforzada y serraje con suela contra los deslizamientos de goma o PVC**

#### **Especificación técnica**

Unidad de par de botas contra los riesgos en los pies, comercializadas en varias tallas. Fabricadas con serraje y loneta reforzada contra los desgarros. Dotada de puntera y talones reforzados con loneta y serraje. Con suela de goma contra los deslizamientos y plantilla contra el sudor.

#### **Obligación de su utilización**

Durante la realización de todos los trabajos que requieran la garantía de la estabilidad de los tobillos y pies de cualquier persona.

#### **Ámbito de obligación de su utilización**

Toda la superficie del solar y obra una vez desaparecido el riesgo de pisadas sobre objetos cortantes o punzantes.

#### **Los que están obligados a la utilización de botas de loneta reforzada y serraje con suela contra los deslizamientos de goma o PVC:**

- Oficiales, ayudantes, peones de ayuda que realicen las instalaciones de la obra.
- Oficiales, ayudantes, peones de ayuda que realicen trabajos sobre andamios.
- Oficiales, ayudantes, peones de ayuda que realicen trabajos de albañilería, solados, chapados, techados, impermeabilizaciones, carpinterías, vidrio y asimilables a los descritos.

- **Casco de seguridad clase "N", con pantalla de protección de radiación de soldaduras y oxicorte, "yelmo de soldador"**

#### **Especificación técnica**

Unidad de casco de seguridad, clase "N", con arnés de adaptación de apoyo sobre el cráneo con cintas textiles de amortiguación y cinta contra el sudor de la frente frontal; dotado de una pantalla abatible de protección de radiaciones de soldadura, con filtro recambiable. Con marca CE., según normas E.P.I.

### **Obligación de su utilización**

En todos los trabajos de soldadura eléctrica, oxiacetilénica y oxicorte realizados en cualquier punto de la obra, bien se efectúen fuera o en el interior de talleres.

### **Ámbito de obligación de su utilización**

En toda la obra, para los trabajos de soldadura eléctrica, oxiacetilénica y oxicorte.

### **Los que están obligados a la utilización de la protección del "yelmo de soldador":**

Oficiales y ayudantes de soldadura eléctrica, oxiacetilénica y oxicorte.

### **- Casco de seguridad clase "N"**

#### **Especificación técnica**

Unidad de casco de seguridad, clase "N", con arnés de adaptación de apoyo sobre el cráneo con cintas textiles de amortiguación y contra el sudor de la frente frontal. Con marca CE., según normas E.P.I.

#### **Obligación de su utilización**

Durante toda la realización de la obra y en todos los lugares, con excepción del: interior de talleres, instalaciones provisionales para los trabajadores; oficinas y en el interior de cabinas de maquinaria y siempre que no existan riesgos para la cabeza.

#### **Ámbito de obligación de su utilización**

Desde el momento de entrar en la obra, durante toda la estancia en ella, dentro de los lugares con riesgos para la cabeza.

### **Los que están obligados a la utilización de la protección del casco de seguridad:**

Todo el personal en general contratado por la Empresa Principal, por los subcontratistas y los autónomos si los hubiese. Se exceptúa, por carecer de riesgo evidente y sólo "en obra en fase de terminación", a los pintores y personal que remate la urbanización y jardinería.

Todo el personal de oficinas sin exclusión, cuando accedan a los lugares de trabajo.

Jefatura de Obra y cadena de mando de todas las empresas participantes.

Dirección Facultativa, representantes y visitantes invitados por la Propiedad.

Cualquier visita de inspección de un organismo oficial o de representantes de casas comerciales para la venta de artículos.

### **- Cascos auriculares protectores auditivos**

#### **Especificación técnica.**

Unidad de cascos auriculares protectores auditivos amortiguadores de ruido para ambas orejas. Fabricados con casquetes auriculares ajustables con almohadillas recambiables para uso optativo con o sin el casco de seguridad. Con marca CE., según normas E.P.I.

#### **Obligación de su utilización**

En la realización o trabajando en presencia de un ruido cuya presión sea igual o superior a 80 dB. medidos con sonómetro en la escala 'A'.

#### **Ámbito de obligación de su utilización**

En toda la obra y solar, en consecuencia de la ubicación del punto productor del ruido del que se protege.

### **Los que están obligados a la utilización de los cascos auriculares protectores auditivos:**

- Personal, con independencia de su categoría profesional, que ponga en servicio y desconecte los compresores y generadores eléctricos.
- Capataz de control de este tipo de trabajos..
- Peones que manejen martillos neumáticos, en trabajos habituales o puntuales.
- Cualquier trabajador que labore en la proximidad de un punto de producción de ruido intenso.

- Personal de replanteo o de mediciones; jefatura de obra; Dirección Facultativa; visitas e inspecciones, cuando deban penetrar en áreas con alto nivel acústico.
- **Cinturón de seguridad anticaídas, clase "C" tipo "1"**

#### **Especificación técnica**

Unidad de cinturón de seguridad contra las caídas, clase "C", tipo "1". Formado por faja dotada de hebilla de cierre; arnés unido a la faja dotado de argolla de cierre; arnés unido a la faja para pasar por la espalda, hombros y pecho, completado con perneras ajustables. Con argolla en "D" de acero estampado para cuelgue; ubicada en la cruceta del arnés a la espalda; cuerda de amarre de 1 m., de longitud, dotada de un mecanismo amortiguador y de un mosquetón de acero para enganche. Con marca CE., según normas E.P.I.

#### **Obligación de su utilización**

En todos aquellos trabajos con riesgo de caída desde altura definidos en la memoria dentro del análisis de riesgos detectables. Trabajos de: montaje, mantenimiento, cambio de posición y desmantelamiento de todas y cada una de las protecciones colectivas. Montaje y desmontaje de andamios metálicos modulares. Montaje, mantenimiento y desmontaje de grúas torre.

#### **Ámbito de obligación de su utilización**

En toda la obra. En todos aquellos puntos que presenten riesgo de caída desde altura.

#### **Los que están obligados a la utilización del cinturón de seguridad, clase "C", tipo "1":**

- Montadores y ayudantes de las grúas torre.
  - El gruista durante el ascenso y descenso a la cabina de mando.
  - Oficiales, ayudantes y peones de apoyo al montaje, mantenimiento y desmontaje de las protecciones colectivas, según el listado específico de este trabajo preventivo.
  - Montadores de: ascensores, andamios, plataformas en altura y asimilables.
  - El personal que suba o labore en andamios cuyos pisos no estén cubiertos o carezcan de cualquiera de los elementos que forman las barandillas de protección.
  - Personal que encaramado a un andamio de borriquetas, a una escalera de mano o de tijera, labore en la proximidad de un borde de forjado, hueco vertical u horizontal, en un ámbito de 3 m. de distancia.
- **Cinturón de seguridad de sujeción, clase "A", tipo "2"**

#### **Especificación técnica**

Unidad de cinturón de seguridad de sujeción para trabajos estáticos, clase "A", tipo "2". Formado por faja dotada de hebilla de cierre, argolla en "D" de cuelgue en acero estampado. Cuerda fijadora de 1 m., de longitud y mosquetón de anclaje en acero. Con marca CE., según normas E.P.I.

#### **Obligación de su utilización**

En la realización de todo tipo de trabajos estáticos con riesgo de caída desde altura, contenidos en el análisis de riesgos de la memoria.

#### **Ámbito de obligación de su utilización**

En cualquier punto de la obra en la que deba realizarse un trabajo estático con riesgo de caída de altura.

#### **Los que están obligados a la utilización del cinturón de seguridad, clase "A", tipo "2":**

Oficiales, ayudantes y peonaje de ayuda que realicen trabajos estáticos en puntos con riesgo de caída desde altura, (ajustes, remates y asimilables).

- **Cinturón portaherramientas**

#### **Especificación técnica**

Unidad de cinturón portaherramientas formado por faja con hebilla de cierre, dotada de bolsa de cuero y aros tipo canana con pasador de inmovilización, para colgar hasta 4 herramientas. Con marca CE., según normas E.P.I.

**Obligación de su utilización**

En la realización de cualquier trabajo fuera de talleres que requieran un mínimo de herramientas y elementos auxiliares.

**Ámbito de obligación de su utilización**

Toda la obra.

**Los que están obligados a la utilización del cinturón portaherramientas:**

- Oficiales y ayudantes ferrallistas.
- Oficiales y ayudantes carpinteros encofradores.
- Oficiales y ayudantes de carpinterías de madera o metálica.
- Instaladores en general.

- **Comando de abrigo, tipo "Ingeniero"**

**Especificación técnica**

Unidad de comando de abrigo "tipo ingeniero". Fabricado en tejido sintético impermeable, en colores: verde, amarillo, naranja, a elegir. Forrado de guateado sintético aislante térmico. Con capucha de utilización a discreción del usuario. Dotado con cuatro bolsillos, dos en el pecho y dos en faldones. Cerrado por cremalleras y clips. Con marca CE., según normas E.P.I.

**Obligación de su utilización**

En tiempo frío o húmedo, a voluntad del usuario.

**Ámbito de obligación de su utilización**

Toda la obra.

**Los que están previstos para que utilicen el comando de abrigo:**

- Encargados y capataces.
- Personal técnico de mediciones y topografía.
- Jefatura de obra y sus ayudantes.
- Dirección Facultativa.
- Personal en general de la obra.

- **Comando impermeable, tipo "Ingeniero"**

**Especificación técnica**

Unidad de comando impermeable tipo "ingeniero". Fabricado en tejido sintético impermeable, sin forrar; dotado de dos bolsillos en el pecho y dos en los faldones. Con capucha de uso a discreción del usuario. Cerrado con cremalleras y clips. Fabricado en los colores: verde, amarillo y naranja, a elegir. Con marca CE., según normas E.P.I.

**Obligación de su utilización**

En tiempo húmedo o lluvioso, a voluntad del usuario.

**Ámbito de obligación de su utilización**

Toda la obra.

**Los que están previstos para que utilicen el comando impermeable:**

- Encargados, capataces.
- Personal técnico de mediciones y topografía.
- Jefatura de obra y sus ayudantes.
- Dirección Facultativa.
- Personal en general de la obra.

- **Faja de protección contra las vibraciones**

**Especificación técnica**

Unidad de faja elástica contra las vibraciones de protección de cintura y vértebras lumbares. Fabricada en diversas tallas, para protección contra movimientos vibratorios u oscilatorios. Confeccionada con material elástico sintético y ligero; ajustable mediante cierres "velcro". Con marca CE., según normas E.P.I.

**Obligación de su utilización**

En la realización de trabajos con o sobre máquinas que transmitan al cuerpo vibraciones, según el contenido del "análisis de riesgos" de la "memoria".

**Ámbito de obligación de su utilización**

Toda la obra.

**Los que están obligados a la utilización de faja de protección contra las vibraciones:**

Peones especialistas que manejen martillos neumáticos.  
Conductores de las máquinas para el movimiento de tierras.  
Conductores de los motovolquetes autopropulsados, (dúmperes).

**Faja de protección contra sobreesfuerzos**

**Especificación técnica**

Unidad de faja de protección contra sobreesfuerzos, para la protección de la zona lumbar del cuerpo humano. Fabricada en cuero y material sintético ligero. Ajustable en la parte delantera mediante hebillas. Con marca CE., según normas E.P.I.

**Obligación de su utilización**

Para todos los trabajos de carga, descarga y transporte a hombro de objetos pesados y todos aquellos otros sujetos al riesgo de sobre esfuerzo según el "análisis de riesgos" contenido en la "memoria".

**Ámbito de obligación de su utilización**

En cualquier punto de la obra en el que se realicen trabajos de carga, transporte a hombro y descarga.

**Los que están obligados a la utilización de la faja de protección contra sobreesfuerzos:**

- Peones en general, que realicen trabajos de ayudantía en los que deban transportar cargas.
- Peones dedicados a labores de carga, transporte a brazo y descarga de objetos.

- **Filtro neutro de protección contra impactos para la pantalla de soldador**

**Especificación técnica**

Unidad de filtro óptico de seguridad contra impactos para instalar en las pantallas de soldador, contra los fragmentos proyectados durante los trabajos de esmerilado o picado de cordones de soldaduras. Con marca CE., según normas E.P.I.

**Obligación de su utilización**

En todas las situaciones provocadas por rotura u opacidad de los oculares filtrantes contra los impactos de pantallas de soldador.

Del cambio de filtro se dará cuenta documental al Coordinador en materia de seguridad y salud durante la ejecución de la obra, independientemente de que la filiación profesional del trabajador sea principal, subcontratista o autónomo.

**Ámbito de obligación de la utilización**

En cualquier trabajo de soldadura eléctrica, oxiacetilénica y oxicorte, que deba realizarse en el ámbito de la obra, independientemente del sistema de contratación utilizado.

**Los que están obligados a la utilización de filtro neutro de protección contra impactos para la pantalla de soldador:**

- Discrecionalmente los oficiales y ayudantes de soldadura, que utilicen la pantalla de protección contra las radiaciones del arco voltaico o del oxicorte, independientemente de su diseño operativo.
- Los peones sueltos de ayuda a las tareas de soldaduras eléctrica, oxiacetilénica y oxicorte que utilicen pantallas de protección como las descritas.

- **Filtro para radiaciones de arco voltaico, pantallas de soldador**

**Especificación técnica**

Unidad de filtro óptico de seguridad contra las radiaciones y chispas de soldaduras eléctrica, oxiacetilénica y oxicorte, para recambio de las ópticas filtrantes de las pantallas de soldador. Con marca CE., según normas E.P.I.

**Obligación de su utilización**

En todas las situaciones provocadas por rotura u opacidad de los oculares filtrantes de las pantallas de soldador.

Del cambio de filtro se dará cuenta documental a la Dirección Facultativa de Seguridad, independientemente de que la filiación profesional del trabajador sea principal, subcontratista o autónomo.

**Ámbito de obligación de su utilización**

En cualquier trabajo de soldadura eléctrica, oxiacetilénica y oxicorte, que deba realizarse en el ámbito de la obra, independientemente del sistema de contratación utilizado.

**Los que están obligados a la utilización del filtro para radiaciones de arco voltaico, pantallas de soldador:**

- Discrecionalmente los oficiales y ayudantes de soldadura, que utilicen la pantalla de protección contra las radiaciones del arco voltaico o del oxicorte, independientemente de su diseño operativo.
- Los peones sueltos de ayuda a las tareas de soldaduras eléctrica, oxiacetilénica y oxicorte que utilicen pantallas de protección como las descritas.

- **Gafas de seguridad contra el polvo y los impactos**

**Especificación técnica**

Unidad de gafas de seguridad antiimpactos en los ojos. Fabricadas con montura de vinilo, pantalla exterior de policarbonato, pantalla interior contra choques y cámara de aire entre las dos pantallas. Modelo panorámico, ajustable a la cabeza mediante bandas elásticas textiles contra las alergias. Con marca CE., según normas E.P.I.

**Obligación de su utilización**

En la realización de todos los trabajos con riesgos de proyección o arranque de partículas, reseñados dentro del "análisis de riesgos" de la "memoria".

**Ámbito de obligación de su utilización**

En cualquier punto de la obra en el que se trabaje produciendo o arrancando partículas.

**Los que están obligados al uso de gafas de seguridad contra el polvo y los impactos:**

- Peones y peones especialistas, que manejen sierras circulares en vía seca, rozadoras, taladros, pistola fija clavos, lijadoras y pistolas hinca clavos.
- En general, todo trabajador que a juicio del "Vigilante de Seguridad" o de "Coordinador de Seguridad y Salud", esté sujeto al riesgo de recibir partículas proyectadas en los ojos.
- **Gafas de seguridad de protección contra las radiaciones de soldadura y oxicorte**

**Especificación técnica**



Unidad de gafas de seguridad para soldaduras eléctrica, oxiacetilénica y oxicorte. Fabricadas con cazoletas de armadura rígida con ventilación lateral indirecta graduable y montura ajustable; dotadas con filtros recambiables y abatibles sobre cristales neutros antiimpactos. Con marca CE., según normas E.P.I.

#### **Obligación de su utilización**

En todos los trabajos de soldadura eléctrica, oxiacetilénica y oxicorte, de forma optativa, con respecto al uso de las pantallas de protección.

#### **Ámbito de obligación de su utilización**

En toda la obra, durante la realización de trabajos de soldadura eléctrica, oxiacetilénica y oxicorte, independientemente del sistema de contratación utilizado.

#### **Los que están obligados a la utilización de gafas de seguridad de protección contra las radiaciones de soldadura y oxicorte:**

Discrecionalmente los oficiales y ayudantes de soldadura a cambio de la pantalla de protección. Los peones sueltos de ayuda a las tareas de soldadura eléctrica, oxiacetilénica y oxicorte.

#### **- Gafas protectoras contra el polvo**

##### **Especificación técnica**

Unidad de gafas antipolvo, con montura de vinilo, con ventilación indirecta, sujeción a la cabeza mediante cintas textiles elásticas contra las alergias y visor panorámico de policarbonato. Con marca CE., según normas E.P.I.

#### **Obligación de su utilización**

En la realización de todos los trabajos con producción de polvo, reseñados en el "análisis de riesgos detectables" de la "memoria".

#### **Ámbito de obligación de su utilización**

En cualquier punto de la obra, en la que se trabaje dentro de atmósferas con producción o presencia de polvo en suspensión.

#### **Los que están obligados a la utilización de las gafas protectoras contra el polvo:**

- Peones que realicen trabajos de carga y descarga de materiales pulverulentos que puedan derramarse.
- Peones que transporten materiales pulverulentos.
- Peones que derriben algún objeto o manejen martillos neumáticos; pulidoras con producción de polvo no retirado por aspiración localizada o eliminado mediante cortina de agua.
- Peones especialistas que manejen pasteras o realicen vertidos de pastas y hormigones mediante cubilote, canaleta o bombeo.
- Pintores a pistola.
- Escayolistas sujetos al riesgo.
- Enlucidores y revocadores sujetos al riesgo.
- En general, todo trabajador, con independencia de su categoría profesional, que a juicio del "Encargado de seguridad" o del "Coordinador de Seguridad y Salud", esté expuesto al riesgo de recibir salpicaduras o polvo en los ojos.

#### **- Guantes aislantes de la electricidad en baja tensión, hasta 430 voltios**

##### **Especificación técnica**

Unidad de guantes aislantes de clase I, para utilización directa sobre instalaciones a 430 voltios como máximo. Con marca CE., según normas E.P.I.

##### **Obligación de su utilización**

En todos los trabajos en los que se deba actuar o manipular circuitos eléctricos con una tensión no superior a 430 voltios.

##### **Ámbito de obligación de su utilización**

En toda la obra, durante las maniobras e instalación general eléctrica provisional de obra o definitiva, cableado, cuadros y conexiones en tensión siempre que esta no pueda ser evitada.

**Los que están obligados a la utilización de guantes aislantes de la electricidad en baja tensión, hasta 430 voltios:**

Oficiales y ayudantes electricistas de las instalaciones provisional, definitiva de obra o de mantenimiento de aparatos o máquinas eléctricas en tensión hasta 430 voltios.

- **Guantes de cuero flor**

**Especificación técnica**

Unidad de par de guantes totalmente fabricados en cuero flor, dedos, palma y dorso. Ajustables a la muñeca de las manos mediante tiras textil elásticas ocultas. Comercializados en varias tallas. Con marca CE., según normas E.P.I.

**Obligación de su utilización**

Trabajos de carga y descarga de objetos en general.  
Descarga a mano de camiones.

**Ámbito de obligación de su utilización**

En todo el recinto de la obra.

**Los que están obligados a la utilización de los guantes de cuero flor:**

Peones en general.

Oficiales y ayudantes de soldadura eléctrica, oxiacetilénica y oxicorte.

- **Guantes de goma o de "PVC"**

**Especificación técnica**

Unidad de par de guantes de goma o de "PVC".. Fabricados en una sola pieza, impermeables y resistentes a: cementos, pinturas, jabones, detergentes, amoníaco, etc. Comercializados en varias tallas. Con marca CE., según normas E.P.I.

**Obligación de su utilización**

Trabajos de sostener elementos mojados o húmedos, trabajos de hormigonado, curado de hormigones, morteros, yesos, escayolas y pinturas.

**Ámbito de obligación de su utilización**

En todo el recinto de la obra.

**Los que están obligados al uso de guantes de goma o de "PVC":**

- Oficiales y peones de ayuda, cuyo trabajo les obligue a fabricar, manipular o extender morteros, hormigones, pastas en general y pinturas.
- Enlucidores.
- Escayolistas.
- Techadores.
- Albañiles en general.
- Cualquier trabajador cuyas labores sean asimilables por analogía a las descritas.

- **Mascarilla contra partículas con filtro mecánico recambiable**

**Especificación técnica**

Unidad de mascarilla de cobertura total de vías respiratorias, nariz y boca, fabricada con PVC., con portafiltros mecánicos y primer filtro para su uso inmediato; adaptable a la cara mediante bandas elásticas textiles, con regulación de presión. Dotada de válvulas de expulsión de expiración de cierre simple por sobre presión al respirar. Con marca CE., según normas E.P.I.

**Obligación de su utilización**

En cualquier trabajo con producción de polvo o realizado en lugares con concentración de polvo.

### **Ámbito de la obligación de su utilización**

En todo el recinto de la obra.

### **Los que están obligados a la utilización de mascarilla contra partículas con filtro mecánico recambiable:**

- Oficiales, ayudantes y peones que manejen cualquiera de las siguientes herramientas:
- Sierra radial para apertura de rozas.
- Sierra circular para ladrillo en vía seca.
- Martillo neumático.
- Dirección de obra, mandos y visitas si penetran en atmósferas con polvo.

### **- Mascarilla de papel filtrante contra el polvo**

#### **Especificación técnica**

Unidad de mascarilla simple, fabricada en papel filtro antipolvo, por retención mecánica simple. Dotada de bandas elásticas de sujeción a la cabeza y adaptador de aluminio protegido para la cara. Con marca CE., según normas E.P.I.

#### **Obligación de su utilización**

En cualquier trabajo con producción de polvo o realizado en lugares con concentración de polvo.

### **Ámbito de obligación de su utilización**

En todo el recinto de la obra en el que existan atmósferas saturadas de polvo.

### **Los que están obligados a la utilización de mascarilla de papel filtrante contra el polvo:**

Oficiales, ayudantes y peones que manejan alguna de las siguientes herramientas: rozadora, sierra circular para ladrillo en vía seca, martillo neumático, dirección de obra, mandos y visitas si penetran en atmósferas con polvo.

### **- Muñequeras de protección contra las vibraciones**

#### **Especificación técnica**

Unidad de par de muñequeras elásticas de protección contra las vibraciones. Fabricadas en material sintético elástico antialérgico, ajustable mediante tiras "Velcro". Con marca CE., según normas E.P.I.

#### **Obligación de su utilización**

En los lugares en los que se manejen herramientas o máquinas herramienta, con producción de vibraciones transmitidas al usuario.

### **Ámbito de obligación de su utilización**

En toda la obra.

### **Los que están obligados a la utilización de muñequeras de protección contra las vibraciones:**

- Oficiales, ayudantes y peones que manejen la siguiente maquinaria:
- Vibradores.
- Motovolquete autotransportado, (dúmpfer).
- Radial para apertura de rozas.
- Martillos neumáticos.
- Sierras circulares para madera o ladrillo.

### **- Pantalla de seguridad de sustentación manual, contra las radiaciones de soldadura eléctrica, oxiacetilénica y oxicorte**

#### **Especificación técnica**

Unidad de pantalla de protección de radiaciones y chispas de soldadura eléctrica, oxiacetilénica y oxicorte, de sustentación manual, con un peso máximo entre 200 y 600 gr; dotada con un doble filtro, uno neutro contra los impactos y el otro contra las radiaciones, abatible; resistentes a la perforación y penetración por objetos incandescentes o sólidos proyectados violentamente. Con marca CE., según normas E.P.I.

**Obligación de su utilización**

En todos los trabajos de soldadura eléctrica, oxiacetilénica y oxicorte.

**Ámbito de obligación de su utilización**

En toda la obra.

**Los que están obligados a la utilización de pantalla de seguridad de sustentación manual, contra las radiaciones de soldadura eléctrica, oxiacetilénica y oxicorte:**

Oficiales y ayudantes de soldadura eléctrica, oxiacetilénica y oxicorte, al realizar sus tareas específicas.

- **Trajes de trabajo, (monos o buzos de algodón)**

**Especificación técnica**

Unidad de mono o buzo de trabajo, fabricado en diversos cortes y confección en una sola pieza, con cierre de doble cremallera frontal, con un tramo corto en la zona de la pelvis hasta cintura. Dotado de seis bolsillos; dos a la altura del pecho, dos delanteros y dos traseros, en zona posterior de pantalón; cada uno de ellos cerrados por una cremallera. Estará dotado de una banda elástica lumbar de ajuste en la parte dorsal al nivel de la cintura. Fabricados en algodón 100 X 100, en los colores blanco, amarillo o naranja. Con marca CE., según normas E.P.I.

**Obligación de su utilización**

En su trabajo, a todos los trabajadores de la obra.

**Ámbito de obligación de su utilización**

En toda la obra.

**Los que están obligados la utilización de trajes de trabajo:**

Todos los trabajadores de la obra, independientemente de que pertenezcan a la plantilla de la empresa principal o trabajen como subcontratistas o autónomos.

- **Sombrero de "gorra visera" contra la insolación**

**Especificación técnica**

Unidad de sombrero "gorra visera" contra el riesgo de insolación. Utilizable si no existen otros riesgos para la cabeza. Fabricado en loneta de algodón. Ajustable a la cabeza mediante bandas elásticas ocultas.

**Obligación de su utilización**

En aquellos trabajos realizados en rededor de la obra expuestos a fuerte insolación sin riesgo de golpes en la cabeza.

**Ámbito de obligación de su utilización**

Zonas determinadas y tareas específicas a realizar en la obra.

**Los que están obligados a la utilización de sombrero "gorra visera" contra la insolación, en consecuencia de la obligación de su utilización:**

- Trabajadores que participen en:
- Movimientos horizontales de tierras.
- Rellenos horizontales de tierras.
- Extensión de subbases, bases, firmes de carreteras o banquetas de ferrocarril y sus diversas capas.
- Compactaciones.

- Extendidos asfálticos.
  - Limpieza de maleza y desbroce.
  - Tareas de topografía sin otros riesgos para la cabeza.
- 
- **Traje impermeable de PVC., a base de chaquetilla y pantalón**

#### **Especificación técnica**

Unidad de traje impermeable par trabajar. Fabricado en los colores: blanco, amarillo, naranja, en PVC., termosoldado; formado por chaqueta y pantalón. La chaqueta está dotada de dos bolsillos laterales delanteros y de cierre por abotonadura simple. El pantalón se sujeta y ajusta a la cintura mediante cinta de algodón embutida en el mismo. Con marca CE., según normas E.P.I.

#### **Obligación de su utilización**

En aquellos trabajos sujetos a salpicaduras o realizados en lugares con goteos o bajo tiempo lluvioso leve.

#### **Ámbito de obligación de su utilización**

En toda la obra.

#### **Los que están obligados a la utilización de traje impermeable de PVC., a base de chaquetilla y pantalón:**

Todos los trabajadores de la obra, independientemente de que pertenezcan a la plantilla de la empresa principal o subcontratistas.

- **Zapatos de seguridad todo cuero para artilleros**

#### **Especificación técnica**

Unidad de par de zapatos de seguridad contra la energía eléctrica estática y contra las explosiones. Fabricados totalmente en cuero sin componentes metálicos, a base de cosido antiestáticos no conductores de la electricidad. Suela y tacones totalmente de cuero, con sujeción al zapato mediante cosidos y pegado sin elementos metálicos. Con marca CE., según normas E.P.I.

#### **Obligación de su utilización**

En los trabajos de manipulación y transporte de explosivos. Trabajos de ceba, carga y pega de barrenos. Detección y explosión de barrenos fallidos.

#### **Ámbito de obligación de su utilización**

Accesos e interior de polvorines; áreas destinadas a realizar voladuras.

#### **Los que específicamente están obligados la utilización de los zapatos todo cuero para artilleros:**

- Oficiales artilleros.
- Peones ayudantes de artillero.
- Peones sueltos de ayuda a los trabajos de voladura.
- Encargado de obra, capataces, mandos de obra y Dirección Facultativa, durante las tareas de revisión y supervisión de cargas y pegas o de detección y explosión de barrenos fallidos.

- **Zapatos de seguridad fabricados en cuero, con puntera reforzada y plantilla contra los objetos punzantes**

#### **Especificación técnica**

Unidad de par de zapatos de seguridad contra riesgos en los pies. Fabricados en cuero. Comercializados en varias tallas; con el talón acolchado y dotados con plantilla antiobjetos punzantes y puntera metálica ambas aisladas; con suela dentada contra los deslizamientos, resistente a la abrasión. Con marca CE., según normas E.P.I.

#### **Obligación de su utilización**

Todos los mandos de la obra.

#### **Ámbito de obligación de su utilización**

En toda la obra.

#### **Los que están obligados la utilización de zapatos de seguridad fabricado en cuero, con puntera reforzada y plantilla contra los objetos punzantes:**

- Durante la visita a los tajos:
- Dirección Facultativa.
- Miembros de propiedad, ajenos a los miembros de la Dirección Facultativa.
- Mandos de las empresas participantes.
- Jefe de Obra.
- Ayudantes del Jefe de Obra.
- Encargados.
- Capataces.
- Auxiliares técnicos de la obra.
- Visitas de inspección.

#### **4. SEÑALIZACIÓN DE LA OBRA**

##### **- Señalización de riesgos en el trabajo**

Esta señalización cumplirá con el contenido del Real Decreto 485 de 14 de abril de 1.997, que no se reproduce por economía documental. Desarrolla los preceptos específicos sobre señalización de riesgos en el trabajo según la Ley 31 de 8 de noviembre de 1.995 de Prevención de Riesgos Laborales.

En las "literaturas" de las mediciones y presupuesto, se especifican: el tipo, modelo, tamaño y material de cada una de las señales previstas para ser utilizadas en la obra. Estos textos deben tenerse por transcritos a este pliego de condiciones técnicas y particulares, como normas de obligado cumplimiento.

**CALIDAD:** Serán nuevas, a estrenar. Con el fin de economizar costos se eligen y valoran los modelos adhesivos en tres tamaños comercializados: pequeño, mediano y grande. Señal de riesgos en el trabajo normalizada según el Real Decreto 485 de 1.977 de 14 de abril.

Con el fin de no aumentar innecesariamente el texto de este pliego de condiciones de seguridad y Salud, deben tenerse por transcritas en él, las literaturas de las mediciones referentes a la señalización de riesgos en el trabajo. Su reiteración es innecesaria.

##### **Normas para el montaje de las señales**

1. Las señales se ubicarán según lo descrito en los planos que deberán ser presentados por el Jefe de la Obra, de acuerdo a las necesidades de desvíos de tráfico y en base a los planos de fases de construcción que se adjuntan en este estudio, a la Dirección de la Obra quién aprobará o modificará la ubicación de las señales y el balizamiento de tal forma que las condiciones de seguridad tanto para los peatones como para el tráfico sean óptimas y se produzcan las menores molestias posibles.
2. Está previsto el cambio de ubicación de cada señal mensualmente como mínimo para garantizar su máxima eficacia. Se pretende que por integración en el "paisaje habitual de la obra" no sea ignorada por los trabajadores.
3. Las señales permanecerán cubiertas por elementos opacos cuando el riesgo, recomendación o información que anuncian sea innecesario y no convenga por cualquier causa su retirada.
4. Se instalarán en los lugares y a las distancias que se indican en los planos específicos de señalización.
5. Se mantendrá permanentemente un tajo de limpieza y mantenimiento de señales, que garantice su eficacia.

## **Normas de seguridad de obligado cumplimiento por los montadores de la señalización vial**

Se hará entrega a los montadores de las señales del siguiente texto y firmarán un recibo de recepción, que estará archivado a disposición del Coordinador en materia de seguridad y salud durante la ejecución de la obra y en su caso, de la Autoridad Laboral.

La tarea que va a realizar es muy importante; de su buen hacer depende que no existan accidentes en la obra. Considere que una señal es necesaria para avisar a sus compañeros de la existencia de algún riesgo, peligro o aviso necesario para su integridad física.

La señalización de riesgos en el trabajo, no se monta de una forma caprichosa. Debe seguir lo más exactamente posible, los planos que para ello le suministre el Encargado de Seguridad o el Coordinador de Seguridad y Salud, que han sido elaborados por técnicos y que cumplen con las especificaciones necesarias para garantizar su eficacia.

No improvise el montaje. Estudie y replantee el lugar de señalización, según los planos y normas de montaje correcto que se le suministran. Si por cualquier causa, observa que una o varias señales no quedan lo suficientemente visibles, no improvise, consulte con el Encargado de Seguridad o con el Coordinador de Seguridad y Salud, para que le den una solución eficaz, luego, póngala en práctica.

Avise al Coordinador de Seguridad y Salud o al Encargado de Seguridad para que se cambie de inmediato el material usado o seriamente deteriorado. En este proyecto el material de seguridad se abona; se exige, por lo tanto, nuevo, a estrenar.

Considere que es usted quien corre los riesgos que anuncia la señal mientras la instala. Este montaje no puede realizarse a destajo.

Tenga siempre presente, que la señalización de riesgos en el trabajo se monta, mantiene y desmonta por lo general, con la obra en funcionamiento. Que el resto de los trabajadores no saben que se van a encontrar con usted y por consiguiente, que laboran confiadamente. Son acciones de alto riesgo. Extreme sus precauciones.

Para este trabajo y por su Seguridad, es obligatorio que use el siguiente listado de equipos de protección individual:

Casco de seguridad, para evitar los golpes en la cabeza.

Ropa de trabajo, preferiblemente un "mono" con bolsillos cerrados por cremallera, fabricado en algodón 100x100.

Guantes de loneta y cuero, para protección contra los objetos abrasivos y pellizcos en las manos.

Botas de seguridad, para que le sujete los tobillos en los diversos movimientos que debe realizar y evitar los resbalones.

Cinturón de seguridad, clase "C", que es el especial para que, en caso de posible caída al vacío usted no sufra lesiones importantes.

Debe saber que todos los equipos de protección individual que se le suministren, deben tener la certificación impresa de la marca "CE", que garantiza el cumplimiento de la Norma Europea para esa protección individual.

Por último, deseamos éxito sin accidentes en su tarea, convencidos de su apoyo a la seguridad y Salud de esta obra.

### **- Señalización vial**

Esta señalización cumplirá con el nuevo "Código de la Circulación" y con el contenido de la "Norma de carreteras 8.3-IC, señalización, balizamiento, defensa, limpieza y terminación de obras fijas fuera de poblado" promulgada por el "MOPU"., que no se reproducen por economía documental.

En las "literaturas" de las mediciones y presupuesto, se especifican: el tipo, modelo, tamaño y material de cada una de las señales previstas para ser utilizadas en la obra. Estos textos deben tenerse por transcritos a este pliego de condiciones técnicas y particulares como características de obligado cumplimiento.

**ACLARACIÓN PREVIA: EL objetivo de la señalización vial de esta obra es doble; es decir, pretende proteger a los conductores de la vía respecto de riesgo a terceros por la existencia de obras, que es totalmente ajeno a los objetivos de un estudio o plan de seguridad y Salud, y además, proteger a los trabajadores de la obra de los accidentes causados por la irrupción, por lo general violenta, de los vehículos en el interior de la obra. Este apartado en consecuencia de lo escrito, tiene por objeto resolver exclusivamente el riesgo en el trabajo de los obreros por irrupción de vehículos en la obra.**

**CALIDAD:** Serán nuevas, a estrenar.

Señal de tráfico normalizada según la norma de carreteras "8.3-IC" -Señalización, balizamiento, defensa, limpieza y terminación de obras fijas en vías fuera de poblado.

Con el fin de no aumentar innecesariamente el texto de este pliego de condiciones de seguridad y Salud, deben tenerse por transcritas en él, las literaturas de las mediciones referentes a la señalización vial, su reiteración es innecesaria.

#### **Normas para el montaje de las señales**

1. No se instalarán en los paseos o arcenes, pues ello constituiría un obstáculo fijo temporal para la circulación.
2. Queda prohibido inmovilizarlas con piedras apiladas o con materiales sueltos, se instalarán sobre los pies derechos metálicos y trípodes que les son propios.
3. Las señales permanecerán cubiertas por elementos opacos cuando el riesgo, recomendación o información que anuncian sea innecesario y no convenga por cualquier causa su retirada.
4. Se instalarán en los lugares y a las distancias que se indican en los planos específicos de señalización vial.
5. Se mantendrá permanentemente un tajo de limpieza y mantenimiento de señales, que garantice la eficacia de la señalización vial instalada en esta obra.
6. En cualquier caso y pese a lo previsto en los planos de señalización vial, se tendrán en cuenta los comentarios y posibles recomendaciones que haga la Jefatura Provincial de Carreteras a lo largo de la realización de la obra y por su especialización, los de la Guardia Civil de Tráfico.

#### **Normas de seguridad de obligado cumplimiento por los montadores de la señalización vial**

Se hará entrega a los montadores de las señales del siguiente texto y firmarán un recibo de recepción, que estará archivado a disposición del Coordinador en materia de seguridad y salud durante la ejecución de la obra y en su caso, de la Autoridad Laboral.

La tarea que va a realizar es muy importante; de su buen hacer depende que no existan accidentes de carretera en el tramo de la obra.

La señalización vial no se monta de una forma caprichosa. Debe seguir lo más exactamente posible, los planos que para ello le suministre el Encargado de Seguridad o el Coordinador de Seguridad y Salud, que han sido elaborados por técnicos y que cumplen con las especificaciones necesarias para garantizar su eficacia.



No improvise el montaje. Estudie y replantee el tramo de señalización, según los planos y normas de montaje correcto que se le suministran. Si por cualquier causa, observa que una o varias señales no quedan lo suficientemente visibles, no improvise, consulte con el Encargado de Seguridad o con el Coordinador de Seguridad y Salud, para que le den una solución eficaz, luego, póngala en práctica.

Avise al Coordinador de Seguridad y Salud o al Encargado de Seguridad para que se cambie de inmediato el material usado o seriamente deteriorado. En este proyecto el material de seguridad se abona; se exige, por lo tanto, nuevo, a estrenar.

Considere que es usted quien corre los riesgos de ser atropellado o de caer mientras instala la señalización vial. Este montaje no puede realizarse a destajo. No descuide el estar constantemente revestido con el chaleco reflectante. Compruebe que en su etiqueta dice que está certificado "CE".

Las señales metálicas son pesadas, cárguelas a brazo y hombro con cuidado.

Tenga siempre presente, que la señalización vial se monta, mantiene y desmonta por lo general, con la vía abierta al tráfico rodado. Que los conductores no saben que se van a encontrar con usted y por consiguiente, que circulan confiadamente. Son fases de alto riesgo. Extreme sus precauciones.

Para este trabajo y por su Seguridad, es obligatorio que use el siguiente listado de equipos de protección individual:

- Casco de seguridad, para evitar los golpes en la cabeza.
- Sombrero de paja o gorra de visera, si no existen otros riesgos para la cabeza
- Ropa de trabajo, preferiblemente un "mono" con bolsillos cerrados por cremallera, fabricado en algodón 100x100.
- Guantes de loneta y cuero, para protección contra los objetos abrasivos y pellizcos en las manos.
- Botas de seguridad, para que le sujete los tobillos en los diversos movimientos que debe realizar y evitar los resbalones.
- Cinturón de seguridad, clase "C"., que es el especial para que, si debe instalar señales junto a cortados del terreno, sobre terraplenes o sobre banquetas para vías, impida su caída accidental y no sufra usted lesiones.
- Chaleco reflectante, para que usted sea siempre visible incluso en la oscuridad.

Debe saber que todos los equipos de protección individual que se le suministren, deben tener la certificación impresa de la marca "CE", que garantiza el cumplimiento de la Norma Europea para esa protección individual.

Por último, deseare éxito sin accidentes en su tarea, convencidos de su apoyo a la seguridad y Salud de esta obra.

## **5. DETECCIÓN DE RIESGOS HIGIÉNICOS Y MEDICIONES DE SEGURIDAD DE LOS RIESGOS HIGIÉNICOS**

El Constructor adjudicatario, está obligado a recoger en su plan de seguridad y Salud y realizar a continuación, las mediciones técnicas de los riesgos higiénicos, bien directamente, o mediante la colaboración o contratación con unos laboratorios, mutuas patronales o empresas especializadas, con el fin de detectar y evaluar los riesgos higiénicos previstos o que pudieran detectarse, a lo largo de la realización de los trabajos; se definen como tales los siguientes:

- Nivel acústico de los trabajos y de su entorno.
- Identificación y evaluación de la presencia de disolventes orgánicos, (pinturas).

Estas mediciones y evaluaciones necesarias para la higiene de la obra, se realizarán mediante el uso del necesario aparejo técnico especializado, manejado por personal cualificado.

Los informes de estado y evaluación, serán entregados al Coordinador en materia de seguridad y salud durante la ejecución de la obra, para la toma de decisiones.

## **6. SISTEMAS APLICADOS PARA LA EVALUACIÓN Y DECISIÓN SOBRE LAS ALTERNATIVAS PROPUESTAS POR EL PLAN DE SEGURIDAD Y SALUD**

La autoría del estudio de seguridad y Salud, para evaluar las alternativas propuestas por el Contratista adjudicatario en su plan de seguridad y Salud, utilizará los siguientes criterios técnicos:

### **1º Respecto a la protección colectiva:**

- El montaje, mantenimiento, cambios de posición y retirada de una propuesta alternativa, no tendrán más riesgos o de mayor entidad, que los que tiene la solución de un riesgo decidida en este trabajo.
- La propuesta alternativa, no exigirá hacer un mayor número de maniobras que las exigidas por la que pretende sustituir; se considera que: a mayor número de maniobras, mayor cantidad de riesgos.
- No puede ser sustituida por equipos de protección individual.
- No aumentará los costos económicos previstos.
- No implicará un aumento del plazo de ejecución de obra.
- No será de calidad inferior a la prevista en este estudio de seguridad y Salud.
- Las soluciones previstas en este estudio de seguridad, que estén comercializadas con garantías de buen funcionamiento, no podrán ser sustituidas por otras de tipo artesanal, (fabricadas en taller o en la obra), salvo que estas se justifiquen mediante un cálculo expreso, su representación en planos técnicos y la firma de un técnico competente.

### **2º Respecto a los equipos de protección individual:**

- Las propuestas alternativas no serán de inferior calidad a las previstas en este estudio de seguridad.
- No aumentarán los costos económicos previstos, salvo si se efectúa la presentación de una completa justificación técnica, que razone la necesidad de un aumento de la calidad decidida en este estudio de seguridad.

### **3º Respecto a otros asuntos:**

- El plan de seguridad y Salud, debe contestar fielmente a todas las obligaciones contenidas en este estudio de seguridad y Salud.
- El plan de seguridad y Salud, reproducirá la estructura de este estudio de seguridad y Salud, con el fin de abreviar en todo lo posible, el tiempo necesario para realizar su análisis y proceder a los trámites de aprobación.
- El plan de seguridad y Salud, suministrará el "plan de ejecución de la obra" que propone el Contratista adjudicatario como consecuencia de la oferta de adjudicación de la obra, conteniendo como mínimo, todos los datos que contiene el de este estudio de seguridad y Salud.

## **7. LEGISLACIÓN APLICABLE A LA OBRA**

Debe entenderse transcrita toda la legislación laboral de España, que no se reproduce por economía documental. Es de obligado cumplimiento el Derecho Positivo del Estado y de sus Comunidades Autónomas aplicable a esta obra, porque el hecho de su transcripción o no, es irrelevante para lograr su eficacia.

## **8. CONDICIONES DE SEGURIDAD DE LOS MEDIOS AUXILIARES. MAQUINAS Y EQUIPOS**

Se prohíbe el montaje de los medios auxiliares, máquinas y equipos, de forma parcial; es decir, omitiendo el uso de alguno o varios de los componentes con los que se comercializan para su función.

El uso, montaje y conservación de los medios auxiliares, máquinas y equipos, se hará siguiendo estrictamente las condiciones de montaje y utilización segura, contenidas en el manual de uso editado por su fabricante.

Todos los medios auxiliares, máquinas y equipos a utilizar en esta obra, tendrán incorporados sus propios dispositivos de seguridad exigibles por aplicación de la legislación vigente. Se prohíbe expresamente la introducción en el recinto de la obra, de medios auxiliares, máquinas y equipos que no cumplan la condición anterior.

Si el mercado de los medios auxiliares, máquinas y equipos, ofrece productos con la marca "CE", el Contratista adjudicatario, en el momento de efectuar el estudio para presentación de la oferta de ejecución de la obra, debe tenerlos presentes e intentar incluirlos, porque son por sí mismos, más seguros que los que no la poseen.

## **9. CONDICIONES TÉCNICAS DE LAS INSTALACIONES PROVISIONALES PARA LOS TRABAJADORES Y ÁREAS AUXILIARES DE EMPRESA**

Considerando que el número previsto de operarios en obra es de 15, las instalaciones de higiene y bienestar deberán reunir las siguientes condiciones:

### VESTUARIOS:

Para cubrir las necesidades se dispondrá de una superficie total de 30 m<sup>2</sup> como mínimo, instalándose tantos módulos como sean necesarios para cubrir tal superficie.

La altura libre a techo será de 2,30 metros.

Los suelos, paredes y techos serán lisos e impermeables, permitiendo la limpieza necesaria. Asimismo, dispondrán de ventilación independiente y directa.

Los vestuarios estarán provistos de una taquilla individual con llave para cada trabajador y asientos.

Se habilitará un tablón conteniendo el calendario laboral, Ley 31/1995 de Prevención de Riesgos Laborales, Ordenanza Laboral de la Construcción, Vidrio y Cerámica y las notas informativas de régimen interior que la Dirección Técnica de la obra proporcione.

### ASEOS:

Se dispondrá de un local con los siguientes elementos sanitarios:

\* 3 duchas

\* 2 inodoros

\* 3 lavabos

\* 2 espejos

Completándose con los elementos auxiliares necesarios: Toalleros, jaboneras, etc.

Dispondrá de agua caliente en duchas y lavabos.

Los suelos, techos y paredes serán lisos e impermeables, permitiendo la limpieza necesaria; asimismo dispondrán de ventilación independiente y directa.

La altura libre de suelo a techo no deberá ser inferior a 2,30 metros, teniendo cada uno de los retretes una superficie de 1 x 1,20 metros.

#### **BOTIQUINES:**

Se dispondrá de un cartel claramente visible en el que se indiquen todos los teléfonos de urgencia de los centros hospitalarios más próximos; médicos, ambulancias, bomberos, policía, etc.

En todos los centros de trabajo se dispondrá de un botiquín con los medios para efectuar las curas de urgencia en caso de accidente.

Los botiquines estarán a cargo de personas capacitadas designadas por la empresa.

Se revisará mensualmente su contenido y se repondrá inmediatamente lo usado.

El contenido mínimo será: agua oxigenada, alcohol de 96 grados, tintura de yodo, mercurcromo, amoniaco, algodón hidrófilo, gasa estéril, vendas, esparadrapo, antiespasmódicos, torniquete, bolsas de goma para agua y hielo, guantes esterilizados, jeringuilla, hervidor y termómetro clínico.

## **10. CONDICIONES TÉCNICAS DE LA PREVENCIÓN DE INCENDIOS EN LA OBRA**

Las obras pueden incendiarse como todo el mundo conoce por todos los siniestros de trascendencia ampliamente divulgados por los medios de comunicación social. Esta obra, como la mayoría, está sujeta al riesgo de incendio, por consiguiente para evitarlos o extinguirlos, se establecen las siguientes normas de obligado cumplimiento:

- Queda prohibida la realización de hogueras, la utilización de mecheros, realización de soldaduras y asimilables en presencia de materiales inflamables, si antes no se dispone del extintor idóneo para la extinción del posible incendio.
- El Contratista adjudicatario, queda obligado a suministrar en su plan de seguridad y Salud, un plano en el que se plasmen unas vías de evacuación, para las fases de construcción según su plan de ejecución de obra y su tecnología propia de construcción. Es evidente, que en fase de proyecto, no es posible establecer estas vías, si así se proyectaran quedarían reducidas al campo teórico.
- Se establece como método de extinción de incendios, el uso de extintores cumpliendo la norma UNE 23.110, aplicándose por extensión, la norma NBE CP1-96
- En este estudio de seguridad y Salud, se definen una serie de extintores aplicando las citadas normas. Su lugar de instalación queda definido en los planos. El Contratista adjudicatario, respetará en su plan de seguridad y Salud el nivel de prevención diseñado, pese a la libertad que se le otorga para modificarlo según la conveniencia de sus propios: sistema de construcción y de organización.

#### **- Extintores de incendios**

##### **Definición técnica de la unidad:**

Calidad: los extintores a montar en la obra serán nuevos, a estrenar.

Los extintores serán los conocidos con los códigos "A", "B" y los especiales para fuegos eléctricos. En las "literaturas" de las mediciones y presupuesto, quedan definidas todas sus características técnicas, que deben entenderse incluidas en este pliego de condiciones técnicas y particulares y que no se reproducen por economía documental.

##### **Lugares de esta obra en los que se instalarán los extintores de incendios:**

- Vestuario y aseo del personal de la obra.
- Comedor del personal de la obra.
- Local de primeros auxilios.
- Oficinas de la obra, independientemente de que la empresa que las utilice sea principal o subcontratada.

- Almacenes con productos o materiales inflamables.
- Cuadro general eléctrico.
- Cuadros de máquinas fijas de obra.
- Dobladora mecánica de ferralla
- Hormigonera eléctrica (pastelera)
- Almacenes de material y talleres.
- Acopios especiales con riesgo de incendio:

Está prevista además, la existencia y utilización, de extintores móviles para trabajos de soldaduras capaces de originar incendios.

#### **Mantenimiento de los extintores de incendios**

Los extintores serán revisados y retimbrados según el mantenimiento oportuno recomendado por su fabricante, que deberá concertar el Contratista adjudicatario de la obra con una empresa especializada colaboradora del ministerio de industria para esta actividad.

#### **Normas de seguridad para la instalación y uso de los extintores de incendios**

Se instalarán sobre patillas de cuelgue o sobre carro, según las necesidades de extinción previstas.

En cualquier caso, sobre la vertical del lugar donde se ubique el extintor y en tamaño grande, se instalará una señal normalizada con la oportuna pictografía y la palabra "EXTINTOR".

Al lado de cada extintor, existirá un rótulo grande formado por caracteres negros sobre fondo amarillo, que mostrará la siguiente leyenda.

#### **NORMAS PARA USO DEL EXTINTOR DE INCENDIOS**

**En caso de incendio, descuelgue el extintor.**

**Retire el pasador de la cabeza que inmoviliza el mando de accionamiento.**

**Póngase a sotavento; evite que las llamas o el humo vayan hacia usted.**

**Accione el extintor dirigiendo el chorro a la base de las llamas, hasta apagarlas o agotar el contenido.**

**Si observa que no puede dominar el incendio, pida que alguien avise al "Servicio Municipal de Bomberos" lo más rápidamente que pueda.**

## **11. FORMACIÓN E INFORMACIÓN A LOS TRABAJADORES**

El Contratista adjudicatario está legalmente obligado a formar en el método de trabajo correcto a todo el personal a su cargo; es decir, en el método de trabajo seguro; de tal forma, que todos los trabajadores de esta obra, deberán tener conocimiento de los riesgos propios de su actividad laboral, así como de las conductas a observar en determinadas maniobras, del uso correcto de las protecciones colectivas y del de los equipos de protección individual necesarios para su protección.

Independientemente de la formación que reciban de tipo convencional esta información específica se les dará por escrito, utilizando los textos que para este fin se incorporan a este pliego de condiciones técnicas y particulares.

#### **Cronograma formativo**

A la vista del camino crítico plasmado en la memoria de este estudio de seguridad y Salud, está prevista la realización de unos cursos de formación para los trabajadores, capaces de cubrir los siguientes objetivos generales:

- Divulgar los contenidos preventivos de este estudio de seguridad y Salud, una vez convertido en plan de seguridad y Salud aprobado.
- Comprender y aceptar su necesidad de aplicación.
- Crear entre los trabajadores, un auténtico ambiente de prevención de riesgos laborales.

Por lo expuesto, se establecen los siguientes criterios, para que sean desarrollados por el plan de seguridad y Salud:

- El Contratista adjudicatario suministrará en su plan de seguridad y Salud, las fechas en las que se impartirán los cursos de formación en la prevención de riesgos laborales, respetando los criterios que al respecto suministra este estudio de seguridad y Salud, en sus apartados de "normas de obligado cumplimiento".
- El plan de seguridad recogerá la obligación de comunicar a tiempo a los trabajadores, las normas de obligado cumplimiento y la obligación de firmar al margen del original del citado documento, el oportuno "recibí". Con esta acción se cumplen dos objetivos importantes: formar de manera inmediata y dejar constancia documental de que se ha efectuado esa formación.

## **12. MANTENIMIENTO. CAMBIOS DE POSICIÓN. REPARACIÓN Y SUSTITUCIÓN DE LA PROTECCIÓN COLECTIVA Y DE LOS EQUIPOS DE PROTECCIÓN INDIVIDUAL**

El Contratista adjudicatario propondrá al Coordinador en materia de seguridad y salud durante la ejecución de la obra, dentro de su plan de seguridad y Salud, un "programa de evaluación" del grado de cumplimiento de lo dispuesto en el texto de este pliego de condiciones en materia de prevención de riesgos laborales, capaz de garantizar la existencia de la protección decidida en el lugar y tiempos previstos, su eficacia preventiva real y el mantenimiento, reparación y sustitución, en su caso, de todas las protecciones que se ha decidido utilizar. Este programa contendrá como mínimo:

- La metodología a seguir según el propio sistema de construcción del Contratista adjudicatario.
- La frecuencia de las observaciones o de los controles que va a realizar.
- Los itinerarios para las inspecciones planeadas.
- El personal que prevé utilizar en estas tareas.
- El informe análisis, de la evolución de los controles efectuados.

No obstante lo escrito en el apartado anterior, se reitera el contenido de los apartados **Nº 1 y 2** del índice de este pliego de condiciones técnicas y particulares de seguridad y Salud: **normas y condiciones técnicas a cumplir por todos los medios de protección colectiva y las de los equipos de protección individual respectivamente.**

### **13. ACCIONES A SEGUIR EN CASO DE ACCIDENTE LABORAL**

#### **Acciones a seguir**

El accidente laboral significa un fracaso de la prevención de riesgos por multitud de causas, entre las que destacan las de difícil o nulo control.

Por ello, es posible que pese a todo el esfuerzo desarrollado y nuestra intención preventiva, se produzca algún fracaso.

El Contratista adjudicatario queda obligado a recoger dentro de su "plan de seguridad y Salud" los siguientes principios de socorro:

- El accidentado es lo primero. Se le atenderá de inmediato con el fin de evitar el agravamiento o progresión de las lesiones.
- En caso de caída desde altura o a distinto nivel y en el caso de accidente eléctrico, se supondrá siempre, que pueden existir lesiones graves, en consecuencia, se extremarán las precauciones de atención primaria en la obra, aplicando las técnicas especiales para la inmovilización del accidentado hasta la llegada de la ambulancia y de reanimación en el caso de accidente eléctrico.
- En caso de gravedad manifiesta, se evacuará al herido en camilla y ambulancia; se evitarán en lo posible según el buen criterio de las personas que atiendan primariamente al accidentado, la utilización de los transportes particulares, por lo que implican de riesgo e incomodidad para el accidentado.
- El Contratista adjudicatario comunicará, a través del "plan de seguridad y Salud" que componga, la infraestructura sanitaria propia, mancomunada o contratada con la que cuenta, para garantizar la atención correcta a los accidentados y su más cómoda y segura evacuación de esta obra.
- El Contratista adjudicatario comunicará, a través del "plan de seguridad y Salud" que componga, el nombre y dirección del centro asistencial más próximo, previsto para la asistencia sanitaria de los accidentados, según sea su organización. El nombre y dirección del centro asistencial, que se suministra en este estudio de seguridad y Salud, debe entenderse como provisional. Podrá ser cambiado por el Contratista adjudicatario
- El Contratista adjudicatario, queda obligado a instalar una serie de rótulos con caracteres visibles a 2 m., de distancia, en el que se suministre a los trabajadores y resto de personas participantes en la obra, la información necesaria para conocer el centro asistencial, su dirección, teléfonos de contacto etc.; este rótulo contendrá como mínimo los datos del cuadro siguiente, cuya realización material queda a la libre disposición del Contratista adjudicatario:

<b>EN CASO DE ACCIDENTE ACUDIR A:</b>	
<b>Nombre del centro asistencial:</b>	<ul style="list-style-type: none"> <li>• Hospital Universitario de Navarra</li> <li>• Centro de Salud Sarriguren</li> </ul>
<b>Dirección:</b>	<ul style="list-style-type: none"> <li>• C. de Irunlarrea, 3, 31008 Pamplona, Navarra</li> <li>• Av. de España, 5, 31621 Sarriguren, Navarra</li> </ul>
<b>Teléfono de ambulancias:</b>	112
<b>Teléfono de urgencias:</b>	848 42 22 22

- El Contratista adjudicatario instalará el rótulo precedente de forma obligatoria en los siguientes lugares de la obra: acceso a la obra en sí; en la oficina de obra; en el vestuario aseo del personal; en el comedor y en tamaño hoja Din A4, en el interior de cada maletín botiquín de primeros auxilios. Esta obligatoriedad se considera una condición fundamental para lograr la eficacia de la asistencia sanitaria en caso de accidente laboral.

**Itinerario más adecuado a seguir durante las posibles evacuaciones de accidentados.**

El Contratista adjudicatario queda obligado a incluir en su plan de seguridad y Salud, un itinerario recomendado para evacuar a los posibles accidentados, con el fin de evitar errores en situaciones límite que pudieran agravar las posibles lesiones del accidentado.

**Comunicaciones inmediatas en caso de accidente laboral**

El Contratista adjudicatario queda obligado a realizar las acciones y comunicaciones que se recogen en el cuadro explicativo informativo siguiente, que se consideran acciones clave para un mejor análisis de la prevención decidida y su eficacia:

**COMUNICACIONES INMEDIATAS EN CASO DE ACCIDENTE LABORAL.**

**El Contratista adjudicatario incluirá, en su plan de seguridad y Salud, la siguiente obligación de comunicación inmediata de los accidentes laborales:**

**Accidentes de tipo leve.**

**Al Coordinador en materia de seguridad y salud durante la ejecución de la obra: de todos y de cada uno de ellos, con el fin de investigar sus causas y adoptar las correcciones oportunas.**

**A la Dirección Facultativa de la obra: de todos y de cada uno de ellos, con el fin de investigar sus causas y adoptar las correcciones oportunas.**

**A la Autoridad Laboral: en las formas que establece la legislación vigente en materia de accidentes laborales.**

**Accidentes de tipo grave.**

**Al Coordinador en materia de seguridad y salud durante la ejecución de la obra: de todos y de cada uno de ellos, con el fin de investigar sus causas y adoptar las correcciones oportunas.**

**A la Dirección Facultativa de la obra: de forma inmediata, con el fin de investigar sus causas y adoptar las correcciones oportunas.**

**A la Autoridad Laboral: en las formas que establece la legislación vigente en materia de accidentes laborales.**

**Accidentes mortales.**

**Al juzgado de guardia: para que pueda procederse al levantamiento del cadáver y a las investigaciones judiciales.**

**Al Coordinador en materia de seguridad y salud durante la ejecución de la obra: de todos y de cada uno de ellos, con el fin de investigar sus causas y adoptar las correcciones oportunas.**

**A la Dirección Facultativa de la obra: de forma inmediata, con el fin de investigar sus causas y adoptar las correcciones oportunas.**

**A la Autoridad Laboral: en las formas que establece la legislación vigente en materia de accidentes laborales.**

**Actuaciones administrativas en caso de accidente laboral**

Con el fin de informar a la obra de sus obligaciones administrativas en caso de accidente laboral, el Contratista adjudicatario queda obligado a recoger en su plan de seguridad y Salud, una síntesis de las actuaciones administrativas a las que está legalmente obligado.

**Maletín botiquín de primeros auxilios**

En la obra y en los lugares señalados en los planos, se instalará un maletín botiquín de primeros auxilios, conteniendo todos los artículos que se especifican a continuación:

Agua oxigenada; alcohol de 96 grados; tintura de iodo; "mercurocromo" o "cristalmina"; amoníaco; gasa estéril; algodón hidrófilo estéril; esparadrápalo antialérgico; torniquetes antihemorrágicos; bolsa para agua o hielo; guantes esterilizados; termómetro clínico; apósitos autoadhesivos; antiespasmódicos; analgésicos; tónicos cardiacos de urgencia y jeringuillas desechables.

Las "literaturas" de las mediciones y presupuesto especifican las marcas, calidades y cantidades necesarias, que deben tenerse por incluidas en este pliego de condiciones técnicas y particulares, y que no se reproducen por economía documental.



#### **14. CRONOGRAMA DE CUMPLIMENTACIÓN DE LAS LISTAS DE CONTROL DEL NIVEL DE SEGURIDAD DE LA OBRA**

El Contratista adjudicatario, suministrará en su plan de seguridad y Salud, el cronograma de cumplimiento de las listas de control del nivel de seguridad de la obra. La forma de presentación preferida, es la de un gráfico coherente con el que muestra el plan de ejecución de la obra suministrado en este estudio de seguridad y Salud.

Con el fin de respetar al máximo la libertad empresarial y su propia organización de los trabajos, se admitirán previo análisis de operatividad, las listas de control que componga o tenga en uso común el Contratista adjudicatario. El contenido de las listas de control será coherente con la ejecución material de las protecciones colectivas y con la entrega y uso de los equipos de protección individual.

Si el Contratista adjudicatario carece de los citados listados o se ve imposibilitado para componerlos, deberá comunicarlo inmediatamente tras la adjudicación de la obra, a esta autoría del estudio de seguridad y Salud, con el fin de que le suministre los oportunos modelos para su confección e implantación posterior en ella.

#### **15. CONTROL DE ENTREGA DE LOS EQUIPOS DE PROTECCIÓN INDIVIDUAL**

El Contratista adjudicatario, incluirá en su "plan de seguridad y Salud", el modelo del "parte de entrega de equipos de protección individual" que tenga por costumbre utilizar en sus obras. Si no lo posee deberá componerlo y presentarlo a la aprobación del Coordinador en materia de seguridad y salud durante la ejecución de la obra. Contendrá como mínimo los siguientes datos:

- |    |   |
|----|---|
| 1. | <b>Número del parte.</b>  |
| 2. | <b>Identificación del Contratista principal.</b>                                  |
| 3. | <b>Empresa afectada por el control, sea principal, subcontratista o autónomo.</b> |
| 4. | <b>Nombre del trabajador que recibe los equipos de protección individual.</b>     |
| 5. | <b>Oficio o empleo que desempeña.</b>   |
| 6. | <b>Categoría profesional.</b>   |
| 7. | <b>Listado de los equipos de protección individual que recibe el trabajador.</b>  |
| 8. | <b>Firma del trabajador que recibe el equipo de protección individual.</b>        |
| 9. | <b>Firma y sello de la empresa principal.</b>                                     |

Estos partes estarán confeccionados por duplicado. El original de ellos, quedará archivado en poder del Encargado de Seguridad y Salud, la copia se entregará al Coordinador en materia de seguridad y salud durante la ejecución de la obra.

#### **16. PERFILES HUMANOS DEL PERSONAL DE PREVENCIÓN**

##### **Encargado de Seguridad y Salud**

En esta obra, con el fin de poder controlar día a día y puntualmente la prevención y protección decididas, es necesaria la existencia de un Encargado de Seguridad, que será contratado por el Contratista adjudicatario de la obra, con cargo a lo definido para ello, en las mediciones y presupuesto de este estudio de seguridad y Salud.

Para distinguir esta figura que se proyecta y abona a través de las oportunas certificaciones al Contratista adjudicatario, de la existente en los capítulos derogados de las Ordenanzas: de la Construcción Vidrio y Cerámica y en la General de Seguridad y Salud en el Trabajo, este puesto de trabajo se denominará:

##### **Encargado de Seguridad.**

##### **Perfil del puesto de trabajo de Encargado de Seguridad:**

Auxiliar Técnico de obra, con capacidad de entender y transmitir los contenidos del plan de seguridad y Salud, así como de dirigir a los trabajadores de la Cuadrilla de Seguridad y Salud.

La autoría de este estudio de seguridad y salud, considera necesaria la presencia continua en la obra de un Encargado de Seguridad que garantice con su labor cotidiana, los niveles de prevención plasmados en este estudio de seguridad y Salud con las siguientes funciones técnicas, que se definen en el conjunto de riesgos y prevención detectados para la obra.

#### **Funciones a realizar por el Encargado de Seguridad**

- Seguirá las instrucciones del Coordinador en materia de seguridad y salud durante la ejecución de la obra.
- Informará puntualmente del estado de la prevención desarrollada al Coordinador en materia de seguridad y salud durante la ejecución de la obra.
- Controlará y dirigirá, siguiendo las instrucciones del plan que origine este estudio de seguridad y Salud, el montaje, mantenimiento y retirada de las protecciones colectivas.
- Dirigirá y coordinará la cuadrilla de seguridad y Salud.
- Controlará las existencias y consumos de la prevención y protección decidida en el plan de seguridad y Salud aprobado y entregará a los trabajadores y visitas los equipos de protección individual.
- Medirá el nivel de la seguridad de la obra, cumplimentando las listas de seguimiento y control, que entregará a la jefatura de obra para su conocimiento y al Coordinador en materia de seguridad y salud durante la ejecución de la obra, para que tome las decisiones oportunas.
- Realizará las mediciones de las certificaciones de seguridad y Salud, para la jefatura de obra.
- Se incorporará como vocal, al Comité de Seguridad y Salud de la obra, si los trabajadores de la obra no ponen inconvenientes para ello y en cualquier caso con voz, pero sin voto si los trabajadores opinan que no debe tomar parte en las decisiones de este órgano de la prevención de riesgos.

#### **Cuadrilla de seguridad**

Estará formada por un oficial y dos peones. El Contratista adjudicatario, queda obligado a la formación de estas personas en las normas de seguridad que se incluyen dentro del plan que origine este estudio de seguridad y Salud, para garantizar, dentro de lo humanamente posible, que realicen su trabajo sin accidentes.

#### **Técnico de seguridad**

Deberá ser contratado expresamente para coordinar las labores de seguridad en la obra. A falta de un técnico cualificado, será el Jefe de la Obra el que asuma dichas funciones y la responsabilidad que ello implica.

### **17. NORMAS DE ACEPTACIÓN DE RESPONSABILIDADES DEL PERSONAL DE PREVENCIÓN**

Las personas designadas lo serán con su expresa conformidad, una vez conocidas las responsabilidades y funciones que aceptan y que en síntesis se resumen en esta frase: "realizar su trabajo lo mejor que puedan, con la máxima precaución y seguridad posibles, contra sus propios accidentes". Carecen de responsabilidades distintas a las de cualquier otro ciudadano, que trabaje en la obra; es decir, como todos los españoles, tienen la misma obligación de cumplir con la legislación vigente. El resto de apreciaciones que se suelen esgrimir para no querer aceptar este puesto de trabajo, son totalmente subjetivas y falsas.

El plan de seguridad y Salud, recogerá los siguientes documentos para que sean firmados por los respectivos interesados. Estos documentos tienen por objeto revestir de la autoridad necesaria a las personas, que por lo general no están acostumbradas a dar recomendaciones de prevención de riesgos laborales o no lo han hecho nunca. Se suministra a continuación para ello, un solo documento tipo, que el Contratista adjudicatario debe adaptar en su plan, a las figuras de: Encargado de Seguridad y Salud, cuadrilla de seguridad y para el técnico de seguridad en su caso.

**Nombre del puesto de trabajo de prevención:**

**Fecha:**  
**Actividades que debe desempeñar:**  
**Nombre del interesado:**  
**Este puesto de trabajo, cuenta con todo el apoyo técnico, de la Dirección Facultativa de Seguridad y Salud, junto con el de la jefatura de la obra.**  
**Firmas: La Dirección Facultativa de Seguridad y Salud. El jefe de obra. Acepto el nombramiento, El interesado.**  
**Sello del Constructor adjudicatario:**

Estos documentos, se firmarán por triplicado. El original quedará archivado en la oficina de la obra. La primera copia, se entregará firmada y sellada en original, a la Dirección Facultativa de Seguridad y Salud; la tercera copia, se entregará firmada y sellada en original al interesado.

## **18. NORMAS DE AUTORIZACIÓN DEL USO DE MAQUINARIA Y DE LAS MÁQUINAS HERRAMIENTA**

Está demostrado por la experiencia, que muchos de los accidentes de las obras ocurren entre otras causas, por el voluntarismo mal entendido, la falta de experiencia o de formación ocupacional y la impericia. Para evitar en lo posible estas situaciones, se implanta en esta obra la obligación real de estar autorizado a utilizar una máquina o una determinada máquina herramienta.

El Contratista adjudicatario, queda obligado a componer según su estilo el siguiente documento recogerlo en su plan de seguridad y ponerlo en práctica:

### **DOCUMENTO DE AUTORIZACIÓN DE UTILIZACIÓN DE LAS MÁQUINAS Y DE LAS MÁQUINAS HERRAMIENTA.**

**Fecha:**  
**Nombre del interesado que queda autorizado:**  
**Se le autoriza el uso de las siguientes máquinas por estar capacitado para ello:**  
**Lista de máquinas que puede usar:**  
**Firmas: El interesado. El jefe de obra.**  
**Sello de constructor adjudicatario.**

Estos documentos se firmarán por triplicado. El original quedará archivado en la oficina de la obra. La copia, se entregará firmada y sellada en original al Coordinador en materia de seguridad y salud durante la ejecución de la obra; la tercera copia, se entregará firmada y sellada en original al interesado.

## **19. OBLIGACIONES DEL CONTRATISTA ADJUDICATARIO EN MATERIA DE SEGURIDAD Y SALUD**

- Cumplir y hacer cumplir en la obra, todas las obligaciones exigidas por la legislación vigente del Estado Español y sus Comunidades Autónomas, referida a la seguridad y Salud en el trabajo y concordantes, de aplicación a la obra.
- Elaborar en el menor plazo posible y **siempre antes de comenzar la obra**, un plan de seguridad cumpliendo con el articulado del Real Decreto: 1.627/1.997 de 24 de octubre., por la que se establece el "libro de incidencias", que respetará el nivel de prevención definido en todos los documentos de este estudio de seguridad y Salud para la obra. Requisito sin el cual no podrá ser aprobado.
- Incorporar al plan de seguridad y Salud, el "plan de ejecución de la obra" que piensa seguir, incluyendo desglosadamente, las partidas de seguridad con el fin de que puedan realizarse a tiempo y de forma eficaz; para ello seguirá fielmente como modelo, el plan de ejecución de obra que se suministra en este estudio de seguridad y Salud.
- Entregar el plan de seguridad aprobado, a las personas que define el Real Decreto 1.627/1.997 de 24 de octubre.

- Notificar al Coordinador en materia de seguridad y salud durante la ejecución de la obra, con quince días de antelación, la fecha en la que piensa comenzar los trabajos, con el fin de que pueda programar sus actividades y asistir a la firma del acta de replanteo, pues este documento, es el que pone en vigencia el contenido del plan de seguridad y Salud que se apruebe.
- En el caso de que pudiera existir alguna diferencia entre los presupuestos del estudio y el del plan de seguridad y Salud que presente el Contratista adjudicatario, acordar las diferencias y darles la solución más oportuna, con la autorización del estudio de Seguridad y Salud antes de la firma del acta de replanteo.
- Trasmisión de la prevención contenida en el plan de seguridad y Salud aprobado, a todos los trabajadores propios, subcontratistas y autónomos de la obra y hacerles cumplir con las condiciones y prevención en él expresadas.
- Entregar a todos los trabajadores de la obra independientemente de su afiliación empresarial principal, subcontratada o autónoma, los equipos de protección individual definidos en este pliego de condiciones técnicas y particulares del plan de seguridad y Salud aprobado, para que puedan usarse de forma inmediata y eficaz.
- Montar a tiempo todas las protecciones colectivas definidas en el pliego de condiciones técnicas y particulares del plan de seguridad y Salud aprobado, según lo contenido en el plan de ejecución de obra; mantenerla en buen estado, cambiarla de posición y retirarla, con el conocimiento de que se ha diseñado para proteger a todos los trabajadores de la obra, independientemente de su afiliación empresarial principal, subcontratistas o autónomos.
- Montar a tiempo según lo contenido en el plan de ejecución de obra, contenido en el plan de seguridad y Salud aprobado: las "instalaciones provisionales para los trabajadores". Mantenerlas en buen estado de confort y limpieza; realizar los cambios de posición necesarios, las reposiciones del material fungible y la retirada definitiva, conociendo de que se definen y calculan estas instalaciones, para ser utilizadas por todos los trabajadores de la obra, independientemente de su afiliación empresarial principal, subcontratistas o autónomos.
- Cumplir fielmente con lo expresado en el pliego de condiciones técnicas y particulares del plan de seguridad y Salud aprobado, en el apartado: **"acciones a seguir en caso de accidente laboral"**.
- Informar de inmediato de los accidentes: leves, graves, mortales o sin víctimas al Coordinador en materia de seguridad y salud durante la ejecución de la obra, tal como queda definido en el apartado **"acciones a seguir en caso de accidente laboral"**.
- Disponer en acopio de obra, antes de ser necesaria su utilización, todos los artículos de prevención contenidos y definidos en este estudio de seguridad y Salud, en las condiciones que expresamente se especifican dentro de este pliego de condiciones técnicas y particulares de seguridad y Salud.
- Colaborar con la Dirección Facultativa de Seguridad y Salud, en la solución técnico preventiva, de los posibles imprevistos del proyecto o motivados por los cambios de ejecución decididos sobre la marcha, durante la ejecución de la obra.
- Incluir en el plan de seguridad y Salud que presentará para su aprobación, las medidas preventivas implantadas en su empresa y que son propias de su sistema de construcción. Unidas a las que suministramos para el montaje de la protección colectiva y equipos, dentro de este pliego de condiciones técnicas y particulares, formarán un conjunto de normas específicas de obligado cumplimiento en la obra.
- En el caso de no tener redactadas las citadas medidas preventivas a las que hacemos mención, lo comunicará por escrito a la autorización de este estudio de seguridad y Salud con el fin de que pueda orientarle en el método a seguir para su composición.
- Componer en el plan de seguridad y Salud, una declaración formal de estar dispuesto a cumplir con estas obligaciones en particular y con la prevención y su nivel de calidad, contenidas en este estudio de seguridad y Salud. Sin el cumplimiento de este requisito, no podrá ser otorgada la aprobación del plan de seguridad y Salud.
- Componer en el plan de seguridad y Salud el análisis inicial de los riesgos tal como exige la Ley 31 de 8 de noviembre de Prevención de Riesgos Laborales, para que sea conocido por la Dirección Facultativa de Seguridad y Salud.
- A lo largo de la ejecución de la obra, realizar y dar cuenta de ello al Coordinador en materia de seguridad y salud durante la ejecución de la obra, el análisis permanente de riesgos al que como empresario está obligado por mandato de la Ley 31 de 8 de

noviembre de Prevención de Riesgos Laborales, con el fin de conocerlo y tomar las decisiones que sean oportunas.

## **20. CONDICIONES TÉCNICAS DE LA PREVENCIÓN DE RIESGOS PARA EL MANTENIMIENTO POSTERIOR DE LO CONSTRUIDO Y NORMAS DE PREVENCIÓN**

Las condiciones técnicas que deberán cumplir los medios de prevención individual, colectiva, la señalización y el balizamiento durante el mantenimiento posterior de lo construido, deberán ajustarse a lo descrito en el Pliego de Condiciones Técnicas y particulares del Estudio de Seguridad y Salud.

## **21. NORMAS DE MEDICIÓN Y CERTIFICACIÓN DE LAS PARTIDAS PRESUPUESTARIAS DE SEGURIDAD Y SALUD**

Las mediciones de los componentes y equipos de seguridad se realizarán en la obra, mediante la aplicación de las unidades físicas y patrones, que las definen; es decir: m., m<sup>2</sup>., m<sup>3</sup>., l., Ud., y h. No se admitirán otros supuestos.

La medición de los equipos de protección individual utilizados, se realizarán mediante el análisis de la veracidad de los partes de entrega definidos en este pliego de condiciones técnicas y particulares, junto con el control del acopio de los equipos retirados por uso, caducidad o rotura.

No se admitirán las mediciones de protecciones colectivas, equipos y componentes de seguridad, de calidades inferiores a las definidas en este pliego de condiciones.

La certificación del presupuesto de seguridad de la obra está sujeta a las normas de certificación, que deben aplicarse al resto de las partidas presupuestarias del proyecto de ejecución, según el contrato de construcción firmado entre la Propiedad y el Contratista adjudicatario. Estas partidas a las que nos referimos son parte integrante del proyecto de ejecución por definición expresa de la legislación vigente.

## **22. NORMAS DE OBLIGADO CUMPLIMIENTO PARA LA PREVENCIÓN GENERAL DE RIESGOS**

- Normas de obligado cumplimiento, clasificados por actividades de obra.
- Normas de obligado cumplimiento clasificados por oficios que intervienen en la obra.
- Normas de obligado cumplimiento clasificados por los medios auxiliares a utilizar en la obra.
- Normas de obligado cumplimiento clasificados por la maquinaria a intervenir en la obra.
- Normas de obligado cumplimiento clasificados por las instalaciones de la obra.

## **23. EL PLAN DE SEGURIDAD Y SALUD.**

El plan de seguridad y Salud será compuesto por el Contratista adjudicatario, cumpliendo los siguientes requisitos; si incumple alguno de ellos, la aprobación del plan de seguridad y Salud no podrá ser otorgada:

- Cumplirá las especificaciones de los Reales Decretos 1.627/1.997 de 24 de octubre El contratista adjudicatario de la obra queda obligado a introducir en el Plan de Seguridad y Salud sus Normas de Prevención de Empresa. Si no cumple con este requisito, el Plan de Seguridad no podrá ser aprobado.
- y concordantes, confeccionándolo antes de la firma del acta de replanteo. Siendo requisito indispensable, el que se pueda aprobar antes de proceder a la firma de la citada acta, que recogerá expresamente el cumplimiento de tal circunstancia.

- Respetará escrupulosamente el contenido de todos los documentos integrantes de este estudio de seguridad y Salud, limitándose a realizar la adaptación a la tecnología de construcción que es propia del Contratista adjudicatario, analizando y completando todo aquello que crea menester para lograr el cumplimiento de los objetivos contenidos en este estudio de seguridad y Salud. Además está obligado a suministrar, los documentos y definiciones que en él se le exigen, especialmente el plan de ejecución de obra, conteniendo de forma desglosada las partidas de seguridad y Salud. Para ello, tomará como modelo de mínimos el plan de ejecución de obra que se incluye en este estudio de seguridad y Salud para la obra.
  - Respetará la estructura de este estudio de seguridad y Salud.
  - Suministrará planos de calidad técnica, planos de ejecución de obra con los detalles oportunos para su mejor comprensión.
  - No contendrá croquis de los llamados "fichas de seguridad" de tipo genérico, de tipo publicitario, de tipo humorístico o de los denominados de divulgación, salvo si los incluye en una separata formativa informativa para los trabajadores totalmente separada del cuerpo documental del plan de seguridad y Salud. En cualquier caso, estos croquis aludidos, no tendrán la categoría de planos de seguridad y en consecuencia, nunca se aceptarán como substitutivos de ellos.
  - No podrá ser sustituido por ningún otro tipo de documento, que no se ajuste a lo especificado en los apartados anteriores.
- 
- La empresa del Contratista adjudicatario estará identificada en cada página y en cada plano del plan de seguridad y Salud.
  - El nombre de la obra que previene, aparecerá en el encabezamiento de cada página y en el cajetín identificativo de cada plano.
  - Se presentará encuadernado a tamaño DIN A4, con anillas, tornillos, "gusanillo de plástico" o con alambre continuo.
  - Todos sus documentos: memoria, pliego de condiciones técnicas y particulares, mediciones y presupuesto, estarán sellados en su última página con el sello oficial del contratista adjudicatario de la obra. Los planos, tendrán impreso el sello mencionado en su cajetín identificativo o carátula.

#### **24. LIBRO DE INCIDENCIAS**

Lo suministrará a la obra la Propiedad o el colegio oficial que vise el estudio de seguridad y Salud, tal y como se recoge en el Real Decreto: 1.627/1.997 de 24 de octubre.

En él solo se anotarán por las personas autorizadas legalmente para ello, los incumplimientos de las previsiones contenidas en el plan de seguridad y Salud aprobado.

El Coordinador en materia de seguridad y salud está legalmente obligado a tenerlo a disposición de: Dirección Facultativa de la obra; Encargado de Seguridad; Comité de Seguridad y Salud; Inspección de Trabajo y Técnicos de los Centros o Gabinetes de Seguridad y Salud en el Trabajo.

#### **25. LIBRO DE ÓRDENES**

Las órdenes de seguridad y Salud, las dará el Coordinador en materia de seguridad y salud o en su caso la Dirección Facultativa de la obra, mediante la utilización del "Libro de Órdenes y Asistencias" de la obra. Las anotaciones así expuestas, tienen rango de órdenes o comentarios necesarios de ejecución de obra y en consecuencia, deberán ser respetadas por el Contratista adjudicatario de la obra.

#### **26. SANCIONES ECONÓMICAS A IMPONER POR LA PROPIEDAD HACIA EL CONTRATISTA ADJUDICATARIO, POR INCUMPLIMIENTOS DEL CONTENIDO DEL PLAN DE SEGURIDAD APROBADO**

Queda a juicio del Director de la Obra las sanciones económicas que creyere más oportunas encaminadas al fiel cumplimiento del estudio, plan de seguridad y normativa vigente de seguridad laboral.

**27. PREVISIÓN DE PRESENCIAS DEL COORDINADOR EN MATERIA DE SEGURIDAD Y SALUD. PARA APOYO Y ASESORAMIENTO VOLUNTARIO AL COMITÉ DE SEGURIDAD Y SALUD DE LA OBRA.**

El Coordinador en materia de seguridad y salud, declara su voluntad de apoyo a las labores del Comité de Seguridad y Salud de la obra, y que está dispuesta a prestarle todo su apoyo técnico si él se lo solicita, para lo que sugiere la posibilidad de ser invitada a sus reuniones con voz pero sin voto.

El Contratista adjudicatario, queda obligado a recoger el párrafo anterior en el texto de su plan de seguridad y salud.

Pamplona, Agosto de 20223  
Los Ingenieros de Caminos, CC. y PP.



Fdo.: Joaquín Salanueva Etayo



Fdo.: Joaquín Salanueva Herrero

# ***PRESUPUESTO SEGURIDAD Y SALUD***

---



# PRESUPUESTO Y MEDICIONES

CÓDIGO	RESUMEN	UDS	LONGITUD	ANCHURA	ALTURA	CANTIDAD	PRECIO	IMPORTE
<b>C11</b>	<b>SEGURIDAD Y SALUD</b>							
<b>CSS01</b>	<b>PROTECCIONES COLECTIVAS</b>							
SS0001	m VALLA MALLA METALICA ML.VALLA METÁLICA DE 2.00M. DE ALTURA Y 1MM. DE ESPESOR, CON PROTECCIÓN DE INTEMPERIE Y SOPORTES DE HORMIGÓN SEPARADOS CADA 2.50M., INCLUSO P.P. DE MONTAJE Y DESMONTAJE.	1	200,00			200,00		
						200,00	10,50	2.100,00
SS0003	m BARANDILLA BORDE EXCAVACION BARANDILLA CON SOPORTE ANCLADO AL TERRENO (CADA 2,5 M) Y 3 TABLONES (PASAMANOS, INTERMEDIO Y RODAPIE), EN PROTECCIÓN DE PERÍMETRO DE EXCAVACIÓN. INCLUIDO LA COLOCACIÓN Y EL DESMONTAJE. MEDIDA LA LONGITUD PROTEGIDA. DURACIÓN ESTIMADA DEL TABLÓN 4 USOS.	1	300,00			300,00		
						300,00	8,37	2.511,00
SS0041	ml MALLA STOPPER MALLA DE SEÑALIZACIÓN DE POLIETILENO DE ALTA DENSIDAD (200 G/M <sup>2</sup> ), COLOR NARANJA, DE 1,20 M DE ALTURA, SUJETA MEDIANTE BRIDAS DE NYLON A SOPORTES DE BARRA CORRUGADA DE ACERO B 500 S DE 1,75 M DE LONGITUD Y 20 MM DE DIÁMETRO, HINCADOS EN EL TERRENO CADA 1,00 M, UTILIZADA COMO SEÑALIZACIÓN Y DELIMITACIÓN DE LOS BORDES DE LA EXCAVACIÓN. COLOCADA. TOTALMENTE TERMINADO	1	1.000,00			1.000,00		
						1.000,00	4,00	4.000,00
<b>TOTAL CSS01 .....</b>								<b>8.611,00</b>
<b>CSS03</b>	<b>SEÑALIZACIÓN</b>							
C3.004	Ud CARTEL INDICATIVO DE OBRAS CARTEL INDICATIVO DE OBRAS, SEGÚN MODELO OFICIAL, COLOCADO CON ESTRUCTURA RESISTENTE AL VIENTO.	16				16,00		
						16,00	33,84	541,44
SSCS50	ud CARTEL INDICATIVO DE RIESGO S/SP CARTEL INDICATIVO DE RIESGO SIN SOPORTE METÁLICO, INCLUIDA LA COLOCACIÓN. MEDIDA LA UNIDAD INSTALADA.	30				30,00		
						30,00	13,22	396,60
<b>TOTAL CSS03 .....</b>								<b>938,04</b>
<b>CSS04</b>	<b>INSTALACIONES PROVISIONALES DE OBRA</b>							
C4.001	Ud ACOMETIDA ELECT. CASETA 4x4 mm2. ACOMETIDA PROVISIONAL DE ELECTRICIDAD A CASETA DE OBRA, DESDE CUADRO GENERAL, FORMADA POR MANGUERA FLEXIBLE DE 4X4MM2. DE TENSIÓN NOMINAL 750V., INCORPORANDO CONDUCTOR DE TIERRA COLOR VERDE Y AMARILLO, FIJADA SOBRE APOYOS INTERMEDIOS CADA 2.50M. TOTALMENTE INSTALADA.							
	caseta oficina	1				1,00		
	caseta aseos	1				1,00		
	caseta vestuarios	1				1,00		
						3,00	32,54	97,62

# PRESUPUESTO Y MEDICIONES

CÓDIGO	RESUMEN	UDS	LONGITUD	ANCHURA	ALTURA	CANTIDAD	PRECIO	IMPORTE
C4.002	<p>Ud ACOMETIDA PROV.FONTANERIA 25 mm.</p> <p>ACOMETIDA PROVISIONAL DE FONTANERÍA HASTA UNA LONGITUD MÁX. DE 8M. REALIZADA CON TUBO DE POLIETILENO DE 25MM. DE DIÁMETRO, DE ALTA DENSIDAD Y PARA 10 ATMÓSFERAS DE PRESIÓN MÁXIMA CON COLLARIN DE TOMA DE FUNDICIÓN, P.P. DE PIEZAS ESPECIALES DE POLIETILENO Y TAPÓN ROSCADO, INCLUSO DERECHOS Y PERMISOS PARA LA CONEXIÓN, TOTALMENTE TERMINADA Y FUNCIONANDO.</p>							
	caseta aseos	1				1,00		
	caseta vestuarios	1				1,00		
						2,00	28,46	56,92
C4.003	<p>Ud ACOMETIDA PROVIS. SANEAMIENTO</p> <p>ACOMETIDA PROVISIONAL DE SANEAMIENTO DE CASETA DE OBRA A LA RED GENERAL MUNICIPAL, HASTA UNA DISTANCIA MÁXIMA DE 8M., FORMADA POR TUBERÍA DE HORMIGÓN EN MASA DE ENCHUFE DE CAMPANA CON JUNTA DE GOMA DE 20CM. DE DIÁMETRO INTERIOR, TAPADO POSTERIOR DE LA ACOMETIDA INCLUSO FORMACIÓN DEL POZO EN EL PUNTO DE ACOMETIDA, P.P. DE PIEZAS ESPECIALES, INCLUSO DERECHOS Y PERMISOS PARA LA CONEXIÓN, TOTALMENTE TERMINADA Y FUNCIONANDO.</p>							
	caseta aseos	1				1,00		
	caseta vestuarios	1				1,00		
						2,00	31,94	63,88
SHIL2850	<p>ud ALQUILER MES MODULO ASEOS 15 P.</p> <p>MES DE MÓDULO PREFABRICADO, EN REGIMEN DE ALQUILER, DE 24,00 M2 DE SUPERFICIE PARA ASEOS CON CAPACIDAD Y SERVICIOS PARA 15 PERSONAS, FORMADA POR ESTRUCTURA DE PERFILES LAMINADOS EN FRIO; CERRAMIENTO Y CUBIERTA DE PANEL "SANDWICH" DE CHAPA PRELACADA POR AMBAS CARAS CON ESPUMA DE POLIURETANO RÍGIDO; CARPINTERÍA DE ALUMINIO ANODIZADO; REJAS DE PROTECCIÓN; SUELO CON SOPORTE DE PERFILERÍA Y TABLERO FENÓLICO REVESTIDO CON PVC; INCLUSO DISTRIBUCIÓN INTERIOR, INSTALACIONES Y APARATOS SANITARIOS. NO SE INCLUYEN AYUDAS COMPLEMENTARIAS DE PREPARACIÓN DEL TERRENO, SOPORTES Y PLACAS DE ASIENTO, CONEXIÓN DE INSTALACIONES, ETC.; TRANSPORTE, MONTAJE Y DESMONTAJE. MEDIDA LA UNIDAD INSTALADA POR MES.</p>							
		1	8,00			8,00		
						8,00	280,68	2.245,44
SHIL22	<p>m2 ALQUILER MES CASETA MODUL. VESTUARIO</p> <p>MES DE CASETA MODULABLE PREFABRICADA, EN RÉGIMEN DE ALQUILER, PARA ADAPTAR A VESTUARIO; FORMADA POR ESTRUCTURA DE PERFILES LAMINADOS EN FRÍO; CERRAMIENTO Y CUBIERTA DE PANEL "SANDWICH" EN CHAPA PRELACADA POR AMBAS CARAS CON ESPUMA DE POLIURETANO RÍGIDO; CARPINTERÍA DE ALUMINIO ANODIZADO; REJAS DE PROTECCIÓN; SUELO CON SOPORTE DE PERFILERÍA Y TABLERO FENÓLICO REVESTIDO CON PVC; INCLUSO DISTRIBUCIÓN INTERIOR E INSTALACIONES; TRANSPORTE, MONTAJE Y DESMONTAJE. MEDIDA LA SUPERFICIE EN PLANTA DE CASETA TOTALMENTE INSTALADA POR MES.</p>							
	duración obra, dimensiones caseta 30m2	8	1,00	30,00		240,00		
						240,00	16,68	4.003,20
SHIL50	<p>ud MODULO PREF.ALQ.CAS/OFIC.10,50M2</p> <p>MES DE ALQUILER (MÍNIMO 6 MESES) DE CASETA MODULABLE PREFABRICADA DE 4,50 X 2,30 M (10,50 M2), Y 2,30 M DE ALTURA, PARA ADAPTARLA COMO OFICINA DE OBRA, FORMADA POR ESTRUCTURA DE PERFILES LAMINADOS EN FRIO; CUBIERTA Y CERRAMIENTO LATERAL DE CHAPA GALVANIZADA PINTADA Y AISLADA CON ESPUMA DE POLIURETANO RÍGIDO, EL INTERIOR CON TABLERO DE MELAMINA EN COLOR, SUELO CON SOPORTE DE PERFILERÍA Y TABLERO FENÓLICO REVESTIDO CON PVC CONTINUO; PUERTA DE CHAPA GALVANIZADA DE 1 MM DE ESPESOR Y DE 0,8 X 2,00 M; VENTANA CORREDERA DE ALUMINIO ANODIZADO CON REJAS DE PROTECCIÓN; INCLUSO INSTALACIONES INTERIORES Y DISTRIBUCIÓN; TRANSPORTE, MONTAJE Y DESMONTAJE. MEDIDA LA UNIDAD TOTALMENTE INSTALADA POR MES DE UTILIZACIÓN.</p>							
	duración obra	8				8,00		
						8,00	147,83	1.182,64

# PRESUPUESTO Y MEDICIONES

CÓDIGO	RESUMEN	UDS	LONGITUD	ANCHURA	ALTURA	CANTIDAD	PRECIO	IMPORTE
SHMV10	ud TAQUILLA METALICA INDIVIDUAL TAQUILLA METÁLICA INDIVIDUAL CON LLAVE. COLOCADA, ESTIMÁNDOSE 5 USOS. MEDIDA LA UNIDAD INSTALADA.							
	nº operarios	15				15,00		
						15,00	4,32	64,80
SSCI20	ud EXTINTOR MANUAL POLVO POLIV.6 KG EXTINTOR MANUAL DE POLVO POLIVALENTE DE 6 KG DE CAPACIDAD, INCLUSO SOPORTE, MONTAJE Y DESMONTAJE. MEDIDA LA UNIDAD TERMINADA. ESTIMÁNDOSE 1,5 USOS, COMPRENDIÉNDOSE EN ESTA AMORTIZACIÓN LA P.P. DE REVISIONES OBLIGATORIAS, UNA ANUAL DEL CONTENIDO, Y OTRA CADA 5 AÑOS DEL CONTINENTE, SIN INCLUIR EL RECARGADO QUE FUESE NECESARIO.							
	caseta oficina	1				1,00		
	caseta vestuarios	1				1,00		
						2,00	48,89	97,78
SSCI40	ud EXTINTOR MANUAL DE CO2 6 KG EXTINTOR MANUAL DE CO2 DE 6 KG DE CAPACIDAD, INCLUSO SOPORTE, MONTAJE Y DESMONTAJE. MEDIDA LA UNIDAD TERMINADA. ESTIMÁNDOSE 2 USOS, COMPRENDIÉNDOSE EN ESTA AMORTIZACIÓN LA P.P. DE REVISIONES OBLIGATORIAS, UNA ANUAL DEL CONTENIDO, Y OTRA CADA 5 AÑOS DEL CONTINENTE, SIN INCLUIR EL RECARGADO QUE FUESE NECESARIO.							
	cuadro eléctrico	1				1,00		
	cuadro eléctrico	1				1,00		
	cuadro eléctrico	1				1,00		
						3,00	65,96	197,88
<b>TOTAL CSS04 .....</b>								<b>8.010,16</b>
<b>CSS05</b>	<b>MANO DE OBRA DE SEGURIDAD</b>							
SSW010	h MANO DE OBRA PEON ORD. LIMPIEZA MANO DE OBRA DE PEONAJE ORDINARIO EMPLEADA EN LA LIMPIEZA Y CONSERVACIÓN DE LOS LOCALES E INSTALACIONES PARA LA HIGIENE Y BIENESTAR DEL PERSONAL.							
	2 horas semanales	2	22,00	8,00		352,00		
						352,00	19,06	6.709,12
SSW020	h MANO DE OBRA BRIGADA SEGURIDAD MANO DE OBRA DE BRIGADA DE SEGURIDAD EMPLEADA EN MANTENIMIENTO Y REVISIÓN DE PROTECCIONES.							
	1 hora diaria	1	22,00	8,00		176,00		
						176,00	28,68	5.047,68
<b>TOTAL CSS05 .....</b>								<b>11.756,80</b>
<b>CSS06</b>	<b>PRIMEROS AUXILIOS</b>							
SHMB3050	ud BOTIQUIN OBRA EQUIPO 15 PERSONAS BOTIQUIN DE OBRA PARA UN EQUIPO DE TRABAJO DE 15 PERSONAS COMPLETO (ARMARIO Y MATERIAL) Y COLOCADO. CONTENIENDO LOS ÚTILES NECESARIOS SEGÚN NORMATIVA VIGENTE. MEDIDA LA UNIDAD INSTALADA.							
		4				4,00		
						4,00	303,34	1.213,36
<b>TOTAL CSS06 .....</b>								<b>1.213,36</b>
<b>TOTAL C11 .....</b>								<b>30.529,36</b>
<b>TOTAL .....</b>								<b>30.529,36</b>